



**ЛЕНТОЧНОПИЛЬНЫЙ  
СТАНОК  
JIB BS1001**

**РУКОВОДСТВО  
ПО ЭКСПЛУАТАЦИИ**



**ВАЖНО!**

В целях безопасности перед сборкой и эксплуатацией данного изделия следует внимательно изучить настоящее Руководство. Следует сохранить настоящее Руководство для последующего использования



Оригинальное  
Руководство

## УКАЗАНИЯ ПО ОХРАНЕ ТРУДА

Необходимо выполнять указания, приведенные в настоящем Руководстве. При работе на деревообрабатывающем оборудовании всегда использовать защитные очки. Перед выполнением регулировок на оборудовании отключать электропитание. Несоблюдение данных требований техники безопасности может привести к получению тяжелой травмы. **ВНИМАНИЕ!** Не допускать небрежности (из-за частого использования станка и приспособлений). Всегда следует помнить, что отсутствия внимания в течение доли секунды достаточно для причинения тяжелой травмы.



При работе на деревообрабатывающем оборудовании всегда использовать защитные очки



Перед началом эксплуатации деревообрабатывающего оборудования изучить настоящее Руководство

## **ВНИМАНИЕ!**

В настоящем Руководстве приводятся важные указания мер безопасности при наладке, эксплуатации, техническом обслуживании и регулировку данного станка. Руководство должно сохраняться для будущего к нему обращения и использоваться для обучения других операторов.

Невыполнение изложенных в настоящем Руководстве требований может привести к возгоранию или тяжёлой травме, включая ампутацию, электротравму или летальный исход.

Собственник данного станка является единственным ответственным за его безопасную эксплуатацию. В данную ответственность входит надлежащая установка в безопасной рабочей среде, обучение персонала и разрешение на работы, надлежащие осмотры и техническое обслуживание, наличие на рабочем месте Руководства, применение устройств защиты, целостность режущего или абразивного инструмента, а также применение СИЗ.

Изготовитель не несёт ответственность за травмы или порчу имущества из-за халатности, ненадлежащего обучения, внесенных в конструкцию станка изменений или ненадлежащей эксплуатации.

## **ВНИМАНИЕ!**

Некоторые виды опилок, образующиеся при шлифовании, пилении, полировании и сверлении, содержат химикаты, известные в штате Калифорния как вызывающие рак, врождённые патологии или другие нарушения репродуктивных функций.

Примеры данных химикатов:

- ✓ Свинец из красок на основе свинца;
- ✓ Кристаллический кремнезём из кирпичей, цемента и других каменных изделий;

- ✓ Мышьяк и хром из химически обработанного пиломатериала.  
Уровень риска от воздействия данных химикатов различное, в зависимости от частоты выполнения данного вида работ. Для снижения уровня воздействия данных химикатов следует выполнять работы в хорошо вентилируемом помещении, а также использовать соответствующие СИЗ, например, респираторы, специально предназначенные для фильтрации микроскопических частиц.

**ВНИМАНИЕ!!!** Пожалуйста, внимательно прочтите руководство по эксплуатации перед использованием ленточнопильного станка, а затем сохраните ее для последующего использования.

## **ОГЛАВЛЕНИЕ**

1. ГАРАНТИЙНЫЕ ОБЯЗАТЕЛЬСТВА.....	4
2. УКАЗАНИЯ МЕР БЕЗОПАСНОСТИ.....	6
3. ТЕХНИЧЕСКИЕ ХАРАКТЕРИСТИКИ ЛЕНТОЧНОПИЛЬНОГО СТАНКА JIB BS1001.....	15
4. ТРАНСПОРТИРОВКА И ПОДЪЕМ ЛЕНТОЧНОПИЛЬНОГО СТАНКА.....	16
5. ОСНОВНЫЕ КОМПОНЕНТЫ ЛЕНТОЧНОПИЛЬНОГО СТАНКА JIB BS 1001.....	17
6. РАСПАКОВКА ЛЕНТОЧНОПИЛЬНОГО СТАНКА.....	18
7. СБОРКА И НАСТРОЙКА ЛЕНТОЧНОПИЛЬНОГО СТАНКА.....	19
8. ВОЗМОЖНЫЕ НЕИСПРАВНОСТИ И МЕТОДЫ ИХ УСТРАНЕНИЯ.....	33

# 1. ГАРАНТИЙНЫЕ ОБЯЗАТЕЛЬСТВА

## Условия гарантии

Настоящая гарантия дает право на бесплатный ремонт изделия в случае обнаружения дефектов, связанных с материалами и сборкой.

### Гарантия не распространяется на:

- Сменные принадлежности (аксессуары) и оснастку к оборудованию, например: сверла, буры; сверлильные, токарные и фрезерные патроны всех типов, кулачки и цанги к ним; подошвы шлифовальных машин и т.п. (см. список сменных принадлежностей/ аксессуаров);
- Устройства механической защиты станка (предохранительные муфты, предохранительные шестерни и предохранительные штифты), устройства защиты электрических цепей;
- Быстро изнашиваемые детали с ограниченным ресурсом, например: угольные щетки, приводные ремни, защитные кожухи, направляющие и подающие резиновые ролики, подшипники, зубчатые ремни и колеса и прочее. Замена их является платной услугой;
- Оборудование со стертым полностью или частично заводским номером;
- Шнуры питания. В случае поврежденной изоляции замена шнура питания обязательна.

### Гарантийный ремонт не осуществляется в следующих случаях:

- При использовании оборудования не по назначению, указанному в инструкции по эксплуатации;
- При внешних механических повреждениях оборудования;
- При возникновении недостатков вследствие несоблюдения правил хранения и транспортировки, обстоятельств непреодолимой силы, а также неблагоприятных атмосферных или иных внешних воздействий на оборудование, таких как дождь, снег, повышенная влажность, нагрев, агрессивные среды и др.;
- При возникновении повреждений из-за несоблюдения предусмотренных инструкцией условий эксплуатации или внесении конструктивных изменений,
- При возникновении недостатков вследствие скачков напряжения в электросети или неправильного подключения оборудования к электросети;
- При попадании в оборудование посторонних предметов, например, песка, камней, насекомых;
- При возникновении недостатков и поломок вследствие несвоевременности проведения планового технического и

- профилактического обслуживания, включая чистку и смазку оборудования в соответствии с предписаниями инструкции по эксплуатации
- В случае самостоятельного внесения конструктивных изменений.

### **Гарантийный ремонт частично или полностью разобранного оборудования исключен.**

Обязанность следить за техническим состоянием, проводить настройку, регулировку, наладку и плановое техническое обслуживание возлагается на покупателя.

Настройка, регулировка, наладка, техническое и профилактическое обслуживание оборудования (например: чистка, промывка, смазка, замена технических жидкостей) не является гарантийной услугой.

По окончании срока службы рекомендуется обратиться в сервисный центр для профилактического осмотра оборудования. Оборудование снимается с гарантии в случае нарушения правил эксплуатации, указанных в инструкции по эксплуатации.

### **ВВЕДЕНИЕ**

В соответствии с действующим законодательством о безопасности данной продукции, производитель сверлильного станка не несет ответственности за ущерб, причиненный устройству или вызванный устройством в результате:

- Неправильного обращения;
- Несоблюдением инструкций по эксплуатации;
- Ремонт в неавторизованным сервисном центре;
- Установки и замены неоригинальных запасных частей;
- Применения, отличное от указанного в данном руководстве;
- Поломки электрической системы, которая происходит из-за несоответствия электрическим нормам и правилам VDE 0100, DIN 57113 / VDE0113.

Перед началом работы необходимо внимательно ознакомиться с полным текстом руководства и понять основные принципы работы станка.

Руководство по эксплуатации предназначено для того, чтобы помочь пользователю ознакомиться с основными принципами работы станка, изучить вопросы связанные с безопасной работой на станке, узнать о настройках, возможностях станка, возможных неисправностях и методах их устранения.

Руководство по эксплуатации содержит важную информацию о том, как безопасно, профессионально и экономично эксплуатировать станок, как избежать травм, дорогостоящего ремонта, сократить время простоя и как повысить надежность и срок службы станка.

Всегда храните руководство по эксплуатации вместе со станком и храните его в пластиковом чехле для защиты от грязи и влаги. Каждый раз перед началом эксплуатации станка внимательно читайте руководство по эксплуатации и следуйте приведенной в нем информации. Станком могут управлять только лица, прошедшие инструктаж по эксплуатации станка и проинформированные о связанных с ней опасностях. Необходимо соблюдать требования к минимальному возрасту.

В дополнение к указаниям по технике безопасности, содержащимся в данном руководстве по эксплуатации, и конкретным инструкциям, необходимо соблюдать общепризнанные технические правила эксплуатации идентичных устройств.

Производитель не несет ответственности за ущерб или несчастные случаи, которые возникают из-за несоблюдения этих инструкций, изложенных в данном руководстве, и информации по технике безопасности.

## 2. УКАЗАНИЯ МЕР БЕЗОПАСНОСТИ

**Предупреждение:** При использовании электроинструментов всегда следует соблюдать основные меры предосторожности, чтобы снизить риск пожара, поражения электрическим током и получения травм. Прочтите Руководство по эксплуатации, прежде чем приступать к работе на станке. Сохраните данное Руководство для дальнейшего использования.

1. Держите рабочую зону чистой.

- Загроможденные места и скамейки могут привести к травмам.

2. Оцените окружающую среду рабочей зоны.

- Не подвергайте станок воздействию дождя.

- Не используйте станок во влажных местах.

- Держите рабочую зону хорошо освещенной.

- Не используйте станок рядом с легковоспламеняющимися жидкостями или газами.

3. Остерегайтесь поражения электрическим током.

- Избегайте контакта с заземленными поверхностями (например, трубами, радиаторами, плитами, холодильниками).

4. Не допускайте посторонних к станку.

- Не позволяйте лицам, особенно детям, не участвующим в работе, прикасаться к станку или удлинителю и держите их подальше от рабочей зоны.

5. Хранение неработающего станка.

- Когда станок не используется, его следует хранить в сухом закрытом месте, недоступном для детей.

6. Не нажимайте на станок с усилием.

- Ленточнопильный станок будет работать лучше и безопаснее с той скоростью, которая предусмотрена производителем.

7. Используйте правильный инструмент.
  - Не перегружайте станок работой, предназначенной для более мощного станка.
  - Не используйте станок не по назначению.
8. Одевайтесь правильно.
  - Не носите свободную одежду или украшения, они могут зацепиться за движущиеся части.
  - При работе на открытом воздухе рекомендуется использовать нескользящую обувь.
  - Носите защитное покрытие для волос, чтобы зафиксировать длинные волосы.
9. Используйте средства защиты.
  - Используйте защитные очки.
  - Используйте маску для лица или респиратор, если при выполнении рабочих операций образуется пыль.
10. Подключите пылеулавливающее оборудование.
  - Если в станке предусмотрено подключение системы пылеудаления, убедитесь, что они подключены и используются должным образом.
11. Берегите провод питания.
  - Никогда не дергайте за шнур, чтобы отсоединить его от розетки. Держите провод подальше от источников тепла, масла и острых краев.
12. Безопасная работа.
  - По возможности используйте зажимы или тиски для удержания работы. Это безопаснее, чем использовать вашу руку.
13. Не перенапрягайтесь.
  - Всегда сохраняйте правильную опору и равновесие.
14. Бережно относитесь к станку.
  - Держите режущие инструменты острыми и чистыми для лучшей и безопасной работы.
  - Следуйте инструкциям по смазке и замене движущихся элементов станка.
  - Периодически проверяйте провод питания станка. В случае неисправности, замените его.
  - Держите ручки сухими, чистыми и свободными от масла и жира.
15. Отсоедините инструменты.
  - Перед обслуживанием и заменой аксессуаров, таких как пильное полотно, отключите его от источника питания.
16. Снимите регулировочные ключи и гаечные ключи.
  - Перед началом работы убедитесь, что регулировочные и гаечные ключи не находились на станке.
17. Избегайте случайного запуска станка.
  - При подключении убедитесь, что переключатель находится в положении “выкл.”.
18. Используйте наружные удлинители.
  - При использовании станка на открытом воздухе используйте только удлинители, предназначенные для использования на открытом воздухе и маркированные таким образом.
19. Будьте внимательны.

- Следите за тем, что вы делаете, руководствуйтесь здравым смыслом и не используйте инструмент, когда вы устали.

20. Проверьте поврежденные детали.

- Перед дальнейшим использованием инструмента его следует тщательно проверить, чтобы убедиться, что он будет работать должным образом и выполнять свои функции по назначению.

- Проверьте соосность движущихся частей, сцепление движущихся частей, поломку деталей, монтаж и любые другие условия, которые могут повлиять на его работу.

- Защитный кожух или другая поврежденная деталь должны быть надлежащим образом отремонтированы или заменены в авторизованном сервисном центре, если иное не указано в данном руководстве по эксплуатации.

- Замените неисправные выключатели в авторизованном сервисном центре.

- Не используйте инструмент, если переключатель не включает и не выключает его.

**Предупреждение:** Использование любых аксессуаров или приспособлений, отличных от рекомендованных в данном руководстве по эксплуатации, может привести к травмам.

Данный ленточнопильный станок соответствующим правилам безопасности. Ремонт должен выполняться только квалифицированными специалистами с использованием оригинальных запасных частей, в противном случае это может привести к значительной опасности для пользователя.

### **СИГНАЛЫ ПО МЕРАМ БЕЗОПАСНОСТИ И ИНФОРМАЦИОННЫЕ СИГНАЛЫ**

Таблички с сигналами могут быть наклеены на станок, в некоторых случаях они указывают на возможные опасные условия, в других служат в качестве индикации. Следует соблюдать осторожность

#### **СИГНАЛЫ БЕЗОПАСНОСТИ**



Риск поражения глаз. Использовать защитные очки.



Использовать средства защиты органов слуха.



Опасность поражения электрическим током.



Внимательно изучить руководство по эксплуатации перед началом работы на станке.

## **ИНФОРМАЦИОННЫЕ СИГНАЛЫ**

Указывают технические характеристики, направление вращения и наклона, торможение и отпусkanie и т.д. Внимательно изучите указания по эксплуатации и регулировке станка. Сигналы исполняются графическими и не требуют разъяснений.

## **ОБЩИЕ ПРАВИЛА БЕЗОПАСНОСТИ**

**ПРЕДУПРЕЖДЕНИЕ!** Прочтите все предупреждения по технике безопасности и все инструкции. Несоблюдение предупреждений и инструкций может привести к поражению электрическим током, пожару и/или серьезным травмам.

**СОХРАНИТЕ ЭТИ ИНСТРУКЦИИ ПО ТЕХНИКЕ БЕЗОПАСНОСТИ**

1. Если предусмотрены устройства для подключения устройств для удаления и сбора пыли, убедитесь, что они подключены и используются должным образом. Использование пылеулавливающих устройств может снизить риски, связанные с пылью.

## **ИСПОЛЬЗОВАНИЕ И УХОД ЗА ЭЛЕКТРОИНСТРУМЕНТОМ**

1. Не нажимайте сильно на станок. Используйте электроинструмент для работ, которых он предназначен.

2. Не используйте электроинструмент, если выключатель не включает и не выключает его. Любой электроинструмент, которым нельзя управлять с помощью выключателя, опасен и подлежит ремонту.

3. Перед выполнением каких-либо регулировок, заменой принадлежностей или хранением электроинструмента отсоедините вилку от источника питания и/или аккумуляторную батарею от электроинструмента. Такие превентивные меры безопасности снижают риск случайного запуска электроинструмента.

4. Храните неработающие электроинструменты в недоступном для детей месте и не допускайте к работе с электроинструментом лиц, незнакомых с электроинструментом или настоящими инструкциями. Электроинструменты опасны в руках неподготовленных пользователей.

5. Обслуживайте электроинструменты. Проверьте, нет ли несоосности или сцепления движущихся частей, поломки деталей и любых других условий, которые могут повлиять на работу электроинструмента. Если электроинструмент поврежден, перед использованием отремонтируйте его. Многие несчастные случаи происходят из-за плохого обслуживания электроинструментов.

6. Держите режущие инструменты острыми и чистыми. Правильно обслуживаемые режущие инструменты с острыми режущими кромками с меньшей вероятностью сцепляются и ими легче управлять.

7. Используйте электроинструмент, принадлежности, насадки и т.д. в соответствии с этими инструкциями, принимая во внимание условия труда и выполняемую работу. Использование электроинструмента для операций, отличных от предназначенных,

может привести к возникновению опасной ситуации.

8. Используйте зажимы, чтобы закрепить заготовку на устойчивой поверхности. Удерживание заготовки рукой или использование вашего тела для ее поддержки может привести к потере контроля.

**ВСЕГДА ДЕРЖИТЕ ЗАЩИТУ НА МЕСТЕ** и в рабочем состоянии.

## **ОБСЛУЖИВАНИЕ**

1. Обслуживайте свой электроинструмент квалифицированным специалистом по ремонту, используя только идентичные запасные части. Это обеспечит поддержание безопасности электроинструмента.

### **КАЛИФОРНИЙСКОЕ ПРЕДЛОЖЕНИЕ 65 ПРЕДУПРЕЖДЕНИЕ**

Некоторая пыль, образующаяся при шлифовании, распиливании, шлифовании, сверлении и других строительных работах, может содержать химические вещества, в том числе свинец, который, как известно штату Калифорния, вызывает рак, врожденные дефекты или другие нарушения репродуктивной функции. Мойте руки после работы. Вот некоторые примеры этих химических веществ::

- Свинец из красок на основе свинца.
- Кристаллический кремнезем из кирпича, цемента и других каменных изделий.
- Мышьяк и хром из химически обработанных пиломатериалов.

Ваш риск от этих воздействий варьируется в зависимости от того, как часто вы выполняете этот вид работы. Чтобы уменьшить воздействие этих химических веществ, работайте в хорошо проветриваемом помещении с одобренным защитным оборудованием, таким как респираторы, специально разработанные для отфильтровывания микроскопических частиц.

## **ОСОБЫЕ ПРАВИЛА РАБОТЫ НА ЛЕНТОЧНОПИЛЬНОМ СТАНКЕ**

**ПРЕДУПРЕЖДЕНИЕ!** Не используйте электроинструмент, пока не прочтете и не поймете следующие инструкции и предупреждающие надписи.

### **БЕЗОПАСНОСТЬ ПИЛЬНОГО ПОЛОТНА**

1. Всегда надевайте защитные перчатки при обращении с пыльным полотном.
2. Используйте пыльные полотна правильного размера и типа как для вашего ленточнопильного станка, так и для обрабатываемой детали.
3. Никогда не используйте поврежденные или деформированные пыльные полотна. Используйте только острые пыльные полотна.
4. Установите пыльное полотно в правильное положение, указанном в инструкции.
5. Держите руки подальше от пути движения пыльного полотна. Никогда не используйте свои руки для удаления опилок или обрезков древесины. Всегда используйте щетку.
6. Никогда не дотягивайтесь до пыльного полотна или до задней части пыльного

полотна.

7. Использование принадлежностей или приспособлений, не рекомендованных производителем, может привести к риску получения травм.

## **ЛИЧНАЯ БЕЗОПАСНОСТЬ**

1. Работайте в хорошо проветриваемом помещении. Следите за тем, чтобы поверхность пола вокруг ленточной пилы была ровной и свободной от скользких предметов или других опасностей спотыкания.

2. Наденьте защитные очки, одобренные ANSI, чтобы защитить глаза от опилок. Используйте средства защиты слуха, чтобы защитить себя от потери слуха.

3. Люди с кардиостимуляторами должны проконсультироваться со своим врачом (врачами) перед использованием. Электромагнитные поля в непосредственной близости от кардиостимуляторов могут вызвать помехи в работе кардиостимулятора или его отказ.

4. При обращении с пыльными дисками надевайте рабочие перчатки. НЕ надевайте перчатки, галстуки, украшения или свободную одежду во время работы с пилой.

5. Опилки вредны для вашего здоровья. Во время работы и чистки используйте респираторы, проверенные NIOSH-ар, или другие средства защиты органов дыхания.

6. Всегда выключайте и отсоединяйте ленточную пилу от сети перед выполнением каких-либо регулировок или ремонтных работ. Никогда не регулируйте ленточную пилу или обрабатываемую деталь во время работы пилы.

7. Используйте ленточную пилу только для резки древесины.

## **ПОДГОТОВКА ЛЕНТОЧНОПИЛЬНОГО СТАНКА К РАБОТЕ**

1. При транспортировке ленточнопильного станка используйте транспортировочную ручку и катите собранную пилу с помощью колес. Никогда не носите устройство за подвижные части, защиту или аксессуары.

2. Осмотрите ленточную пилу на наличие каких-либо поврежденных или отсутствующих деталей. Замените или отремонтируйте поврежденные детали перед началом эксплуатации. Периодически проверяйте, правильно ли затянуты все гайки, болты и другие крепежные детали.

## **ЗАКРЕПЛЕНИЕ ЗАГОТОВКИ**

1. Чтобы избежать зацепления лезвия или потери контроля, всегда закрепляйте заготовку на устойчивой платформе, гарантируя, что воздействие на тело сведено к минимуму. Используйте зажимы для закрепления заготовки. Никогда не выполняйте никаких операций от руки.

2. Убедитесь, что работа поддерживается правильно. Опоры должны располагаться под заготовкой с обеих сторон, близко к линии разреза и вблизи края заготовки.

3. Для точности резки и во избежание зацепления лезвия всегда используйте ограждение для разрывов или направляющую прямой кромки.

4. Никогда не держите вручную заготовку, которая слишком мала, чтобы ее можно было зажать, так как она может вылететь и привести к травме. Используйте надлежащую опору и направляющие для закрепления небольшой заготовки.
5. Будьте особенно осторожны с очень большими, очень маленькими или неправильной формы заготовками. Небольшие кусочки должны быть закреплены с помощью зажимов. Не держите мелкие кусочки рукой, потому что ваши пальцы могут попасть под защитное ограждение лезвия.
6. Поддерживайте круглую работу должным образом (используйте V-образный блок или прижмите его к торцовочному датчику), чтобы предотвратить его перекачивание и заусывание лезвия.
7. Тщательно планируйте сложную или мелкую работу, чтобы избежать защемления лезвия. Избегайте неудобных операций и положения рук, чтобы предотвратить случайный контакт с лезвием.

### **МЕРЫ БЕЗОПАСНОСТИ ВО ВРЕМЯ РАБОТЫ НА ЛЕНТОЧНОПИЛЬНОМ СТАНКЕ**

1. При работе со станком всегда стойте в стороне. Никогда не располагайте какую-либо часть тела на одной линии с траекторией пилы. Никогда не держите заготовку в руке или поперек ног во время резки.
2. Убедитесь, что руки находятся подальше от зоны резки и лезвия. Держите одну руку на задней ручке, а другую - на передней рукоятке. Если обе руки держат инструмент, они не могут быть разрезаны лезвием.
3. Подавайте заготовку в нож только против направления вращения ножа.
4. Если вас прервали во время работы с пилой, завершите процесс и выключите ленточнопильный станок, прежде чем смотреть вверх.
5. Электроинструмент всегда должен удерживаться изолированными захватными поверхностями при выполнении операции, обеспечивая защиту, если режущий инструмент соприкасается со своим собственным шнуром или скрытой проводкой. Контакт с проводом под напряжением приведет к тому, что открытые металлические части электроинструмента будут "под напряжением", и оператор будет поражен электрическим током, если изолированные захватные поверхности не используются.
6. Не используйте ленточнопильный станок, если все защита не установлена. Не работайте с отключенным, поврежденным или снятым защитным кожухом. Защитный кожух должен свободно перемещаться и мгновенно закрываться.
7. Направляющая пильного полотна, опоры, подшипники и натяжение полотна должны быть правильно отрегулированы, чтобы избежать случайного контакта лезвия и свести к минимуму поломку лезвия. Чтобы обеспечить максимальную поддержку полотна, всегда регулируйте верхнюю направляющую полотна и защитный кожух пильного полотна так, чтобы они едва касались обрабатываемой детали.
8. Включите ленточнопильный станок и дайте ей набрать полную скорость, затем медленно двигайте заготовку в сторону пильного полотна. Это поможет производить более безопасные и чистые разрезы.
9. Никогда не режьте больше одного куска за раз. Не складывайте заготовки вместе. Не пытайтесь резать материал толще, чем указано в данном руководстве. Отрегулируйте

глубину резания в соответствии с толщиной обрабатываемой детали.

10. Если разрез не доходит до края заготовки или если пильное полотно застряло в разрезе, дайте лезвию полностью остановиться и извлеките пилу из заготовки.

11. Выключите инструмент и подождите, пока пильное полотно остановится, прежде чем перемещать заготовку или изменять настройки. Не замедляйте и не останавливайте полотно с помощью куска дерева или вручную. Позвольте пильному полотну отдохнуть естественным образом. Не пытайтесь освободить застрявшее полотно, пока машина все еще работает и подключена к источнику питания.

12. Всегда поднимайте полотно, чтобы оно было закрыто защитным кожухом после использования.

## **ИНСТРУКЦИИ ПО ЗАЗЕМЛЕНИЮ**

В случае неисправности или поломки заземление обеспечивает путь наименьшего сопротивления для электрического тока и снижает риск поражения электрическим током. Этот инструмент оснащен электрическим шнуром, который имеет заземляющий проводник оборудования и заземляющую вилку. Вилка ДОЛЖНА быть вставлена в соответствующую розетку, которая правильно установлена и заземлена в соответствии со ВСЕМИ местными нормами и правилами.

1. Не модифицируйте прилагаемый штекер. Если он не подходит к розетке, попросите лицензированного электрика установить соответствующую розетку.

2. Неправильное подключение заземляющего провода оборудования может привести к поражению электрическим током. Проводник с зеленой изоляцией (с желтыми полосами или без них) является проводником заземления оборудования. Если необходим ремонт или замена электрического шнура или вилки, НЕ подключайте провод заземления оборудования к клемме, находящейся под напряжением.

3. Проконсультируйтесь с лицензированным электриком или обслуживающим персоналом, если вы не совсем понимаете инструкции по заземлению или правильно ли заземлен инструмент.

4. Используйте только трехпроводные удлинители с трехконтактными штекерами и розетками, в которые вставляется штекер инструмента. Немедленно отремонтируйте или замените поврежденный или изношенный шнур.

**ОСТОРОЖНО!** Во всех случаях убедитесь, что соответствующая розетка правильно заземлена. Если вы не уверены, попросите лицензированного электрика проверить розетку.

## **ОСНОВНЫЕ ПРИНЦИПЫ И РЕКОМЕНДАЦИИ В ОТНОШЕНИИ УДЛИНИТЕЛЕЙ**

При использовании удлинителя обязательно используйте шнур, достаточно тяжелый, чтобы выдерживать ток, который будет потреблять ваше устройство. Шнур меньшего размера приведет к падению напряжения в сети, что приведет к потере питания и перегреву. В таблице ниже показан правильный размер для использования в зависимости от длины шнура и номинальной мощности. Если вы сомневаетесь, используйте более тяжелый шнур. Чем меньше калибровочный номер, тем тяжелее

шнур.

**ОСТОРОЖНО!** Во всех случаях убедитесь, что соответствующая розетка правильно заземлена. Если вы не уверены, попросите лицензированного электрика проверить розетку.

1. Осмотрите удлинитель перед использованием. Убедитесь, что ваш удлинитель правильно подключен и находится в хорошем состоянии. Всегда заменяйте поврежденный удлинитель или ремонтируйте его квалифицированным специалистом перед его использованием.

2. Не злоупотребляйте удлинителем. Не тяните за шнур, чтобы отсоединиться от розетки; всегда отсоединяйте, потянув за вилку. Отсоедините удлинитель от розетки, прежде чем отсоединять устройство от удлинителя. Защитите удлинители от острых предметов, чрезмерного тепла и влажных / влажных мест.

3. Используйте отдельную электрическую цепь для вашего инструмента. Эта цепь должна быть не менее провода 12-го калибра и должна быть защищена предохранителем с временной задержкой 15 А. Перед подключением двигателя к линии электропередачи убедитесь, что выключатель находится в выключенном положении, а номинальный электрический ток соответствует току, указанному на заводской табличке двигателя. Работа при более низком напряжении приведет к повреждению двигателя.

Наиболее частыми рисками при работе на ленточнопильном станке являются

- Опасности, связанные с движущимся пильным диском.
- Отрезки от заготовки, которые могут быть выброшены в сторону пользователя.
- Отдача заготовки.

**Несмотря на то, что ленточная пила оснащена всеми необходимыми предохранительными устройствами и соответствует соответствующим стандартам безопасности, по-прежнему существуют следующие риски**

- Повреждение слуха, вызванное высоким уровнем шума.
- Риск несчастного случая в незащищенной зоне вокруг пильного полотна.
- Риск получения травм при замене пильного полотна.
- Риск отлетания обрезков или древесной щепы.
- Риск получения травм при раздавливании.
- Риск возникновения опасных ситуаций, вызванных отдачей.
- Риск вдыхания вредной пыли, особенно дубовых и буковых опилок.

### 3. ТЕХНИЧЕСКИЕ ХАРАКТЕРИСТИКИ ЛЕНТОЧНОПИЛЬНОГО СТАНКА JIB BS1001

Диаметр маховика	254 мм
Высота распиловки	100 мм
Максимальная ширина заготовки (слева от пилы)	240 мм
Скорость движения пильного полотна	730 м/мин
Ширина пильного полотна	3,5-12,7 мм
Длина пильного полотна	1712 мм
Размер стола	335 x 340 мм
Наклон стола	0-45 град
Диаметр патрубка аспирации опилок	99 мм, 62мм, 47 мм
Номинальное напряжение	230 В
Частота тока	50 Гц
Потребляемая мощность / пусковой ток	0,9 кВт/4А
Мощность двигателя	0,6 кВт
Масса нетто	36 кг

## 4. ТРАНСПОРТИРОВКА И ПОДЪЕМ ЛЕНТОЧНОПИЛЬНОГО СТАНКА

- Ленточнопильный станок достаточно тяжелый. Чтобы поднять его, требуется несколько человек.
- Ленточнопильный станок нельзя переносить за двигатель, стол или регулировочные ручки.

1. При переноске станка, два человека должны стоять друг напротив друга по обе стороны от станка, либо спереди и сзади, либо с двух сторон.

2. Подставка для станка должна быть закреплена за верхние горизонтальные поперечины, расположенные рядом с ножками (см. рисунок).

3. Поднимите ленточную пилу и переместите ее в нужное место.

4. При транспортировке пилы верхняя направляющая лезвия должна быть полностью опущена, чтобы защитить лезвие.

5. Убедитесь, что ленточная пила надежно закреплена на опорной плите и подставке во время транспортировки.

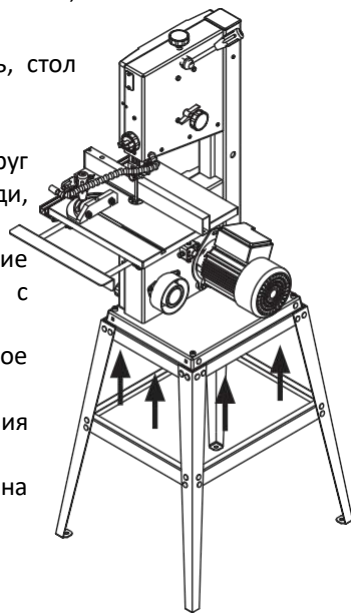

## 5. ОСНОВНЫЕ КОМПОНЕНТЫ ЛЕНТОЧНОПИЛЬНОГО СТАНКА JIB BS 1001

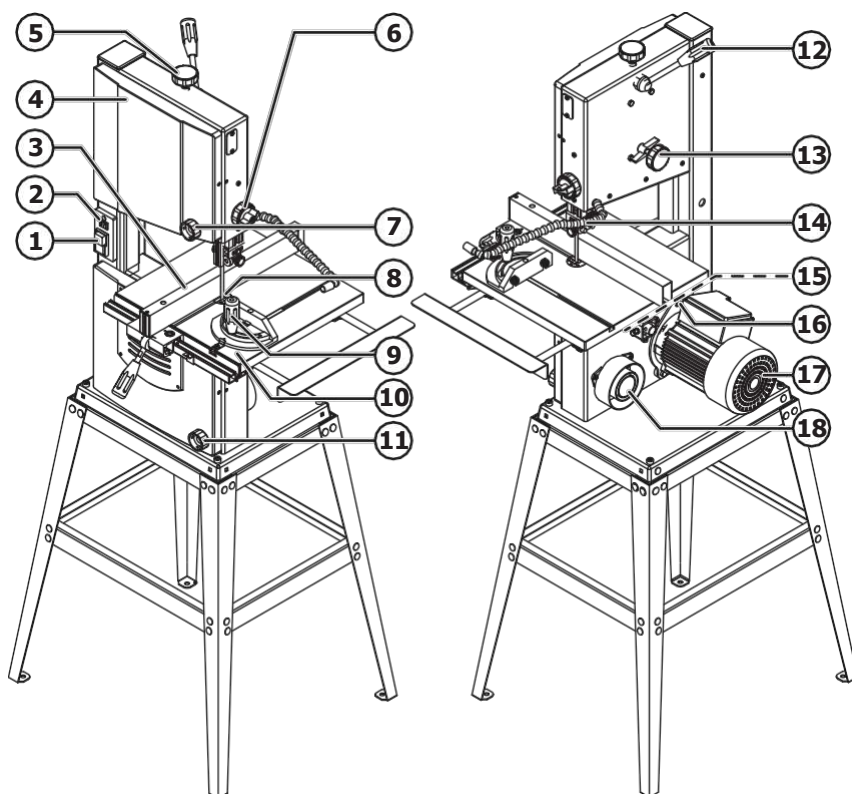

- |  |   |
|--|---|
| 1. Кнопка запуска/ остановки   | 10. Стол  |
| 2. Кнопка включения/выключения рабочей подсветки                       | 11. Винт фиксации нижней дверцы колеса                        |
| 3. Параллельный упор   | 12. Быстрозатягивающаяся ручка для натяжения пильного полотна |
| 4. Дверь верхнего колеса   | 13. Ручка блокировки и регулировка пильного полотна           |
| 5. Ручка натяжения пильного полотна                                    | 14. Подсветка   |
| 6. Регулировка высоты ручки блокировки и направляющей пильного полотна | 15. Ручка блокировки наклона стола                            |
| 7. Винт блокировки дверцы верхнего колеса                              | 16. Натяжение ремня   |
| 8. Вставка стола   | 17. Двигатель   |
| 9. Транспортер   | 18. Патрубка аспирации опилок                                 |

## 6. РАСПАКОВКА ЛЕНТОЧНОПИЛЬНОГО СТАНКА

**ВНИМАНИЕ !** Используйте обезжиривающее чистящее средство для удаления защитной пленки со стола ленточной пилы.

### КОМПЛЕКТ ПОСТАВКИ

Наименование	Кол-ко
Пильное полотно	1
В Вставка стола	1
Таблица С	1
D Параллельный упор	1
Е Монтажная рейка	1
F Ручка	1
G Шестигранные ключи (3 мм, 6 мм)	2
Гаечный ключ Н (10 мм)	1
J Транспортёр	1
К Ножки стола	4
L Резиновая ножка	4
М Короткая направляющая стола	2
N Длинная опорная рейка	2
О Длинная направляющая стола	2
Р Короткая опорная рейка	2
Инструкция по эксплуатации	1
Монтажный комплект	1

### МОНТАЖНЫЙ КОМПЛЕКТ

Наименование	Кол-ко
Винт с загнутой торцевой головки НР1, М8 × 55	3
Винты с шестигранной головкой НР2, М6 × 12	4
Каретные болты НР3, М6 × 12	32
Винты крыла НР4	4
Шайба НР5, М8	4
Шайба НР6, М8	6
Стопорная шайба НР7, М8	3
Шестигранная гайка НР8, М8	3
Фланцевая гайка НР9, М6	32
Большая шайба НР10, М8	4

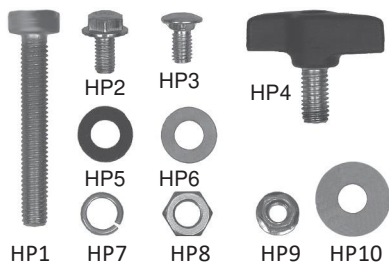
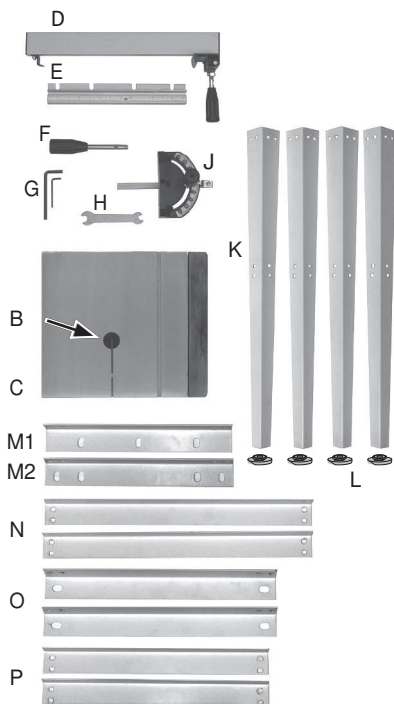

Инструменты, необходимые для сборки

- гаечный ключ 10 мм
- гаечный ключ 13 мм (продается отдельно)
- шестигранный ключ 6 мм

## 7. СБОРКА И НАСТРОЙКА ЛЕНТОЧНОПИЛЬНОГО СТАНКА

### СБОРКА ОТКРЫТОЙ МЕТАЛЛИЧЕСКОЙ ПОДСТАВКИ\*

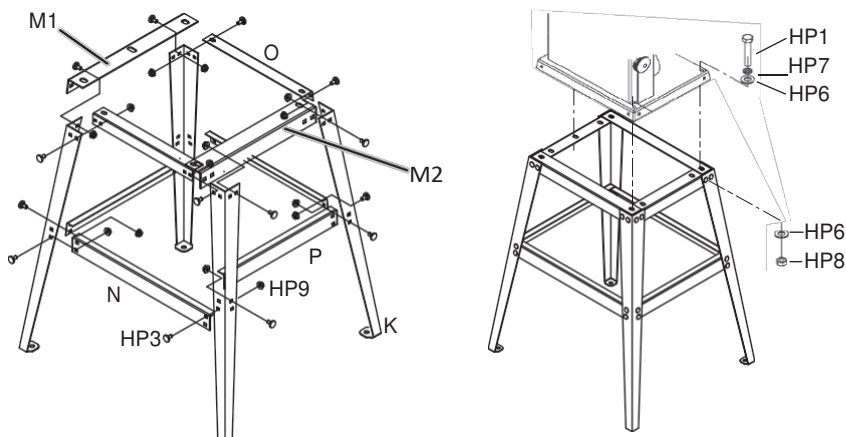

1. Используя крепежные болты (HP3) и фланцевые гайки (HP9), установите направляющие стола вместе, как показано на рисунке выше. Убедитесь, что две короткие направляющие стола (L1 и L2) расположены напротив друг друга. Затяните гайки вручную только в этом положении.
2. Установите напольную подставку на ровный пол и нажимайте на нее до тех пор, пока она не станет устойчивой.
3. Затяните все гайки с помощью 10-миллиметрового гаечного ключа.

#### КРЕПЛЕНИЕ ПОДСТАВКИ К ПОЛУ

Напольная подставка должна быть надежно прикреплена к полу либо непосредственно, либо на какой-либо опоре, которая исключает возможность ее опрокидывания во время распиливания.

1. Установите резиновые ножки (L) на нижнюю часть ножек (K).
2. Установите подставку в том месте, где она должна быть закреплена, и поместите плоские шайбы (HP10) поверх отверстий в ножках.
3. Закрепите подставку на подстилающей поверхности с помощью подходящих крепежных элементов.

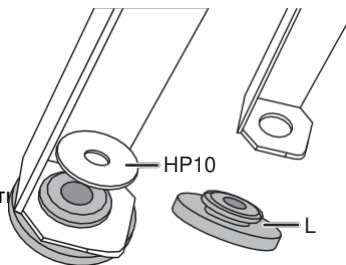

\* Открытая металлическая подставка в комплект не входит и приобретается отдельно.

## КРЕПЛЕНИЕ ЛЕНТОЧНОПИЛЬНОГО СТАНКА К ПОДСТАВКЕ

- Ленточная пила тяжелая. Чтобы поднять его, требуется два человека.
  - Ленточную пилу нельзя переносить за какие-либо части самого станка, такие как двигатель, разделочный стол или регулировочные ручки.
1. Поднимите ленточную пилу за опорную плиту и совместите три монтажных отверстия в опорной плите с соответствующими отверстиями в подставке.
  2. Закрепите пилу на подставке с помощью винтов (НР1), стопорных шайб (НР7), плоских шайб (НР6) и гаек (НР8). Затяните гайки с помощью шестигранного ключа 6 мм и гаечного ключа 13 мм (продаются отдельно).

## РЕГУЛИРОВКА ЦЕНТРОВКИ И НАТЯЖЕНИЯ ПИЛЬНОГО ПОЛОТНА

**ВНИМАНИЕ:** Убедитесь, что вилка питания отсоединена от розетки, прежде чем устанавливать или регулировать что-либо на ленточнопильном станке.

1. Надежно прикрутите быстрозатягивающуюся рукоятку (Q) к ленточнопильному станку и убедитесь, что рукоятка повернута против часовой стрелки, чтобы обеспечить плотное прилегание полотна.
2. Убедитесь, что пильное полотно не соприкасается ни с одной из направляющих полотна (W)
3. Откройте дверцу верхнего и нижнего колесных шкивов.

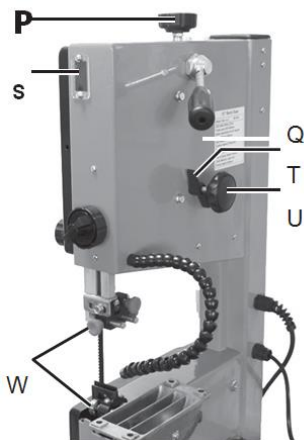

## ЦЕНТРИРОВАНИЕ ПИЛЬНОГО ПОЛОТНА

1. Вручную поверните верхнее колесо шкива по часовой стрелке и убедитесь, что пильное полотно центрировано на накладках колес.
2. Отрегулируйте пильное полотно по мере необходимости с помощью регулировочной ручки (U). Разблокируйте ручку с помощью барашковой гайки (T) и снова затяните после регулировки. Настройку можно упростить, посмотрев в окно (окна).

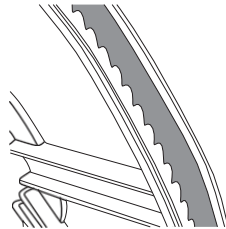

## НАТЯЖЕНИЕ ПИЛЬНОГО ПОЛОТНА

1. Отрегулируйте натяжение лезвия с помощью ручки (P). Увеличьте натяжение лезвия, повернув его по часовой стрелке, и уменьшите, повернув против часовой стрелки. Натяжение пильного полотна зависит от ширины полотна и материала, подлежащего резке.
  2. Проверьте натяжение, прижав лезвие к раме ленточной пилы, как показано на рисунке. Должна быть возможность полностью прижать лезвие к раме (прибл. 8 мм) при умеренном давлении. Не затягивайте сильнее, чем требуется для удержания лезвия на колесах шкива.
- Примечание: Слишком слабое или слишком сильное натяжение пильного полотна может привести к его повреждению.

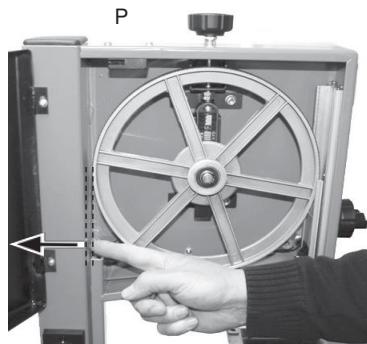

## РЕГУЛИРОВКА НАПРАВЛЯЮЩИХ ПИЛЬНОГО ПОЛОТНА

Отрегулируйте верхние и нижние направляющие пильного полотна (D) и опоры пильного полотна (A) таким образом, чтобы они обеспечивали пильному полотну опору при резке.

1. Ослабьте блокировочный болт (C), который блокирует регулировочные валы (B) (смещения регулировки мощности блокируются с помощью винтов с торцевой головкой 3 мм). В
2. Убедитесь, что пильное полотно не касается направляющих и опор.

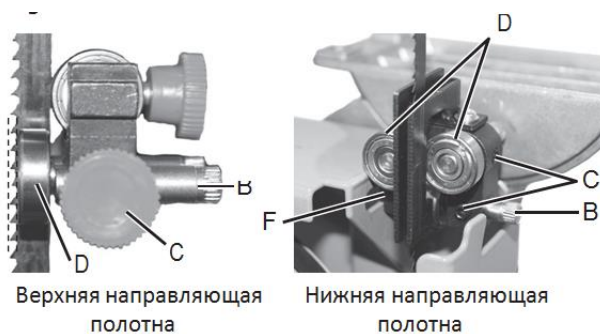

3. Отрегулируйте направляющие пильного полотна (D) так, чтобы зубья полотна не упирались в направляющие.

При необходимости все направляющие пильного полотна можно переместить, открутив винты (E) и (F).

4. Отрегулируйте зазор между направляющими пильного полотна и полотном примерно на 2 мм, повернув эксцентриковые регулировочные валы (B).

эксцентриковые регулировочные валы (B).

5. Отрегулируйте опоры пильного полотна (A) таким образом, чтобы они находились как можно ближе к пильному полотну, не соприкасаясь друг с другом.

6. Поверните пильный диск на один оборот, чтобы убедиться, что полотно свободно от всех направляющих и опор.

7. Затяните все стопорные винты.

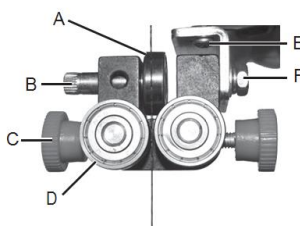

## СБОРКА РАБОЧЕГО СТОЛА

1. Ослабьте фиксирующие ручки (A1) и поворачивайте их до тех пор, пока стол не примет горизонтальное положение. A2
2. Ослабьте фиксирующую ручку (C2) и вытяните удлинительные ножки стола (C1) из стола (C).
3. Совместите выемку (C3) с пильным диском (A 2) и перемещайте стол до тех пор, пока лезвие не окажется в середине вставки стола.
4. Совместите четыре отверстия для винтов под столом и закрепите винты (HP2) вручную.
5. **Важно:** Отрегулируйте стол так, чтобы выемка (C3) находилась на одной линии с пильным диском. Затем затяните винты с помощью 10-миллиметрового гаечного ключа.

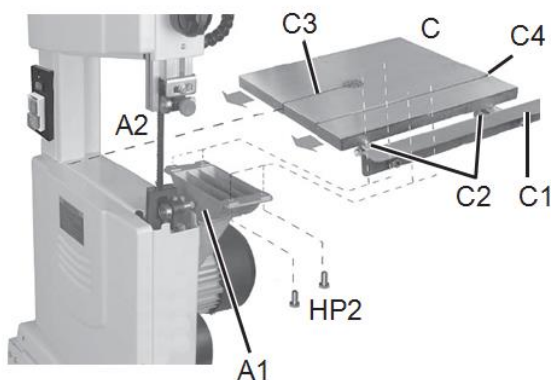

## УСТАНОВКА КРОНШТЕЙНА ПАРАЛЛЕЛЬНОГО УПОРА

Закрепите монтажную рейку (E) на столе (C) с помощью винтов (HP4) и плоских шайб (HP5).

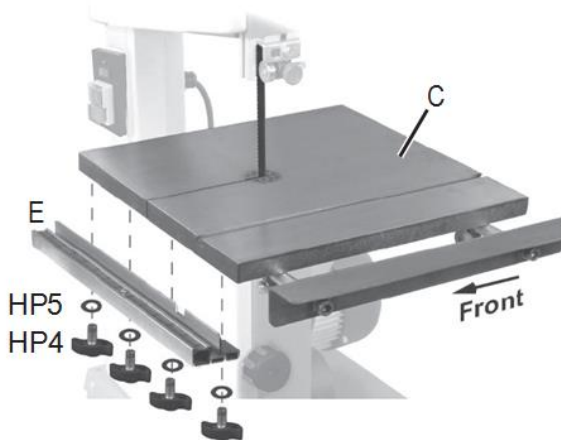

## РЕГУЛИРОВКА НАКЛОНА РАБОЧЕГО СТОЛА

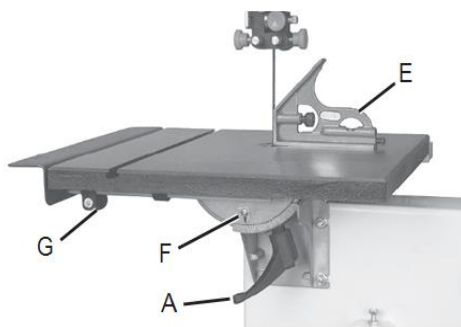
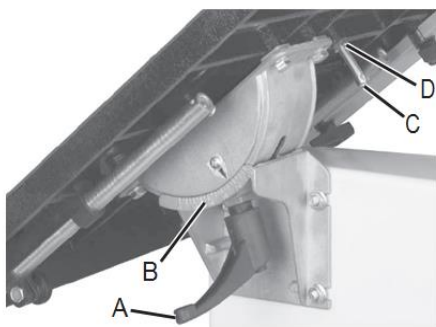

Наклон рабочего стола в его конечном положении обычно регулируется таким образом, чтобы он располагался вертикально ( $90^\circ$ ) относительно пильного полотна.

1. Разблокируйте цапфу с помощью ручки (A) и поверните стол так, чтобы он упирался в упоры стола (C).

2. Положите на стол пробный квадрат (E) и убедитесь, что угол наклона пильного полотна составляет  $90^\circ$ . Если наклон не равен  $90^\circ$ , отрегулируйте его следующим образом:

а) Наклоните стол так, чтобы вы могли получить доступ к упорам стола (C).

б) Ослабьте контргайку (D) и вкрутите или выверните упоры стола. Снова затяните стопорную гайку.

- c) Откиньте стол назад и проверьте наклон, как в пункте 2.
- d) Убедитесь, что индикатор шкалы (F) указывает на 0 с помощью:
- e) Наклоните стол под углом 90° к пильному полотну.
- f) При необходимости ослабьте винт, удерживающий указатель, и поворачивайте его до тех пор, пока он не укажет на 0. Снова затяните винт.

### РЕГУЛИРОВКА НАПРАВЛЯЮЩЕЙ ПАРАЛЛЕЛЬНОГО УПОРА

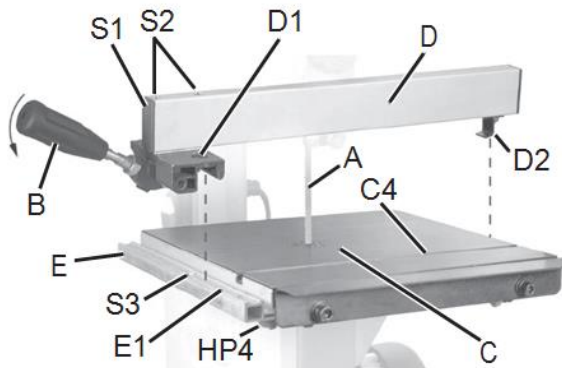

Прикрепите направляющую планку (D) к направляющей транспортира (C4) и убедитесь, что они расположены параллельно друг другу:

1. Разблокируйте параллельный упор, переместив ручку (B) вверх.
2. Прикрепите параллельный упор к столу (C), сначала надежно закрепив защелки (D2) на заднем краю стола, а затем на монтажной рейке (E). Зафиксируйте ручку.

Если параллельный упор не лежит параллельно направляющей транспортира, отрегулируйте его следующим образом:

- a) Ослабьте два винта с торцевой головкой (S1) с помощью шестигранного ключа диаметром 4 мм (продается отдельно).
- b) Снимите торцевую крышку (S2) для лучшего доступа.
- c) Отрегулируйте параллельный упор так, чтобы он располагался параллельно направляющей транспортира.
- d) Затяните винты и установите торцевую крышку на место.

## РЕГУЛИРОВКА И НАСТРОЙКА ТРАНСПОРТИРА

1. Переместите и зафиксируйте параллельный упор (D) так, чтобы он находилось рядом с пильным полотном (A).
2. Убедитесь, что индикатор шкалы (D1) указывает на 0 на линейке (E1). Если индикатор шкалы не указывает на 0, отрегулируйте следующим образом:
  - a) Снимите параллельный упор и ослабьте винт (S3).
  - b) Установите направляющую планку на место относительно пильного полотна и отрегулируйте измерительную шкалу так, чтобы индикатор указывал на 0.
  - c) Снимите параллельный упор (не перемещая линейку) и затяните винт.
  - d) Если шкала не может быть отрегулирована, вы можете ослабить винты (HP4) и переместить всю монтажную рейку (E).

## РЕГУЛИРОВКА НАПРАВЛЯЮЩЕЙ ТРАНСПОРТИРА

1. Вставьте транспортер в направляющий проём на столе. Установите шкалу так, чтобы индикатор шкалы (K) был направлен в сторону 0, ослабив ручку (J). Используйте пробный угольник, чтобы убедиться, что угол между направляющей транспортера и контактной поверхностью составляет  $90^\circ$ .
2. При необходимости ослабьте винт, удерживающий указатель, и поверните его до тех пор, пока он не укажет на 0. Снова затяните винт.

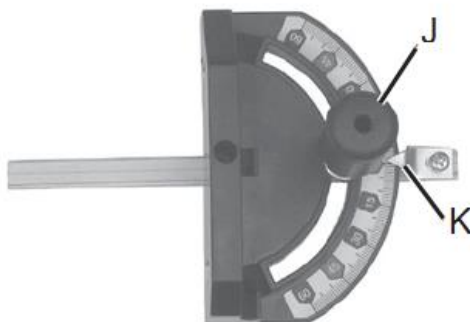

## ИНСТРУКЦИЯ ПО РАБОТЕ НА СТАНКЕ КНОПКА ЗАПУСКА/ОСТАНОВКИ И ПОДСВЕТКА

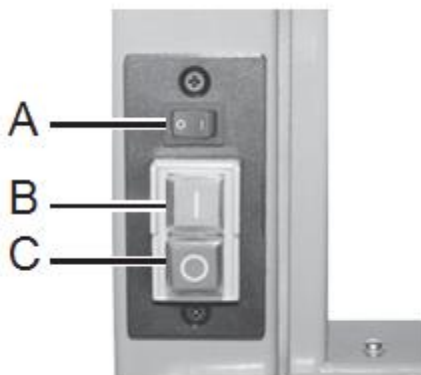

Ленточнопильный станок оснащен магнитным пускателем, который предотвращает повторный автоматический запуск станка после отключения питания или при повторном подключении сетевой вилки к электросети после того, как станок был остановлен путем отсоединения от розетки при включенном / выключенном переключателе.

- Станок можно снова запустить, нажав зеленую кнопку (B), и выключить, нажав красную кнопку (C).
- Включите и выключите свет, нажав (A).

### ПИЛЕНИЕ

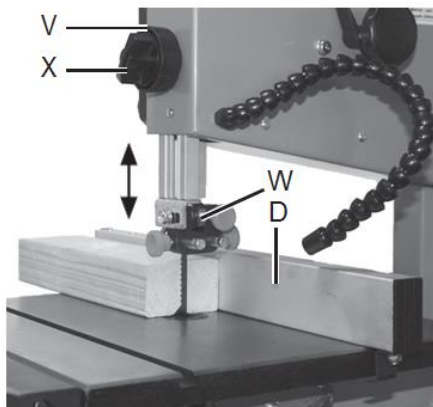

1. Верхняя направляющая система пильного полотна (W) должна быть опущена как можно ближе к обрабатываемой поверхности. Чтобы опустить систему, ослабьте фиксирующую ручку (X) и переместите систему вниз, повернув (V). Затяните ручку блокировки.

2. Отрегулируйте параллельный упор (D) на нужную ширину. При распиливании небольшой заготовки используйте толкатель, чтобы ваши руки не находились слишком близко к пильному полотну.

3. Перед распиливанием крупной заготовки убедитесь, что вокруг станка достаточно места для безопасного перемещения заготовки. При необходимости поддерживайте большие заготовки, чтобы избежать чрезмерного давления на пильное полотно. Режьте материал в устойчивом, равномерном темпе. Явным признаком того, что пиление выполняется слишком быстро, является изменение шага двигателя или замедление его работы.

### **ИСПОЛЬЗОВАНИЕ ТРАНСПОРТИРА ПРИ ПИЛЕНИИ**



Установите нужный угол на транспортире и сделайте разрез, плотно прижимая заготовку к транспортеру.

## РЕГУЛИРОВКА НАКЛОН СТОЛА

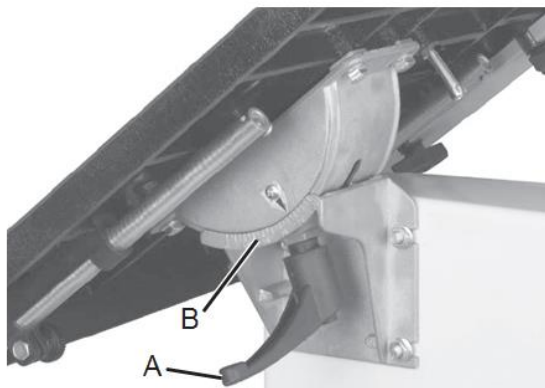

1. Ослабьте фиксирующую ручку (A), установите нужный угол (B) на столе и снова затяните ручку.
2. При необходимости вытяните ручку.

## ПИЛЕНИЕ НА ЛЕНТОЧНОПИЛЬНОМ СТАНКЕ

**ВНИМАНИЕ !** Перед началом пиления убедитесь, что пильное полотно не повреждено и центрировано на колесах шкива.

1. Осторожно подайте заготовку в сторону пильного полотна, стараясь не оказывать слишком сильного давления.
2. Держите заготовку обеими руками, если можете, или используйте толкатель, если заготовка слишком маленькая.
3. Всегда держите руки подальше от пильного полотна и тщательно продумывайте разрез перед началом работы.
4. Для достижения наилучших результатов используйте острое пильное полотно.
5. Выберите правильное пильное полотно в соответствии с толщиной обрабатываемой детали и типом разреза. Тонкая и твердая древесина требует более тонких зубчатых полотен, чем более толстая и мягкая древесина.
6. Узкие радиусы требуют более узкого лезвия, чем прямые разрезы.
7. Используйте параллельный упор в качестве опоры для прямых разрезов.
8. Продумайте детали того, что вы планируете сделать, прежде чем начинать пилить заготовку, возможно, вам потребуется изменить положение заготовки или перевернуть ее. При необходимости отметьте разрез с обеих сторон заготовки.
9. Никогда не поворачивайте заготовку, не прижимая ее к пильному полотну, в противном случае заготовка может застрять или полотно может согнуться.
10. Если станок не будет использоваться в течение длительного времени, ослабьте натяжение пильного полотна помощью рукоятки.

**ВНИМАНИЕ !** Всегда отключайте станок от электрической сети перед выполнением каких-либо регулировок или ремонтов, а также на то время, когда пила не будет

использоваться.

## УХОД И ТЕХНИЧЕСКОЕ ОБСЛУЖИВАНИЕ ЗАМЕНА ПИЛЬНОГО ПОЛОТНА

Откройте верхнюю и нижнюю крышки колес шкива.

При необходимости снимите параллельный упор и транспортер.

Открутите фиксирующие ручки, которые фиксируют выдвижной стол, и выдвиньте его в конечное положение.

Снимите направляющую планку параллельного упора (D), открутив винты сбоку.

Используйте рукоятку быстрого натяжения, чтобы освободить пилы

Наденьте рабочие перчатки, а затем осторожно извлеките пильное полотно из пилы, зубья очень острые.

Установите новое пильное полотно в обратном порядке, убедившись, что зубья направлены вниз к столу.

Натяните пильное полотно, как описано в разделе Регулировка центровки и натяжения пильного полотна.

При необходимости, отрегулируйте направляющие пильного полотна. Установите на место параллельный упор и транспортер. Проверьте их настройки.



## ЗАМЕНА ПРИВОДНОГО РЕМНЯ

1. Снимите пильное полотно.

2. Двигатель крепится двумя болтами на задней стенке станка.

3. Открутите два болта, чтобы можно было переместить двигатель и ослабить ремень.

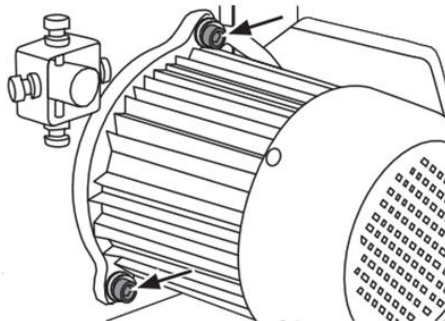

4. Для замены приводного ремня необходимо снять нижнее колесо шкива. Найдите стопорное кольцо, удерживающее колесо ножевого шкива на валу, и снимите его с помощью плоскогубцев.

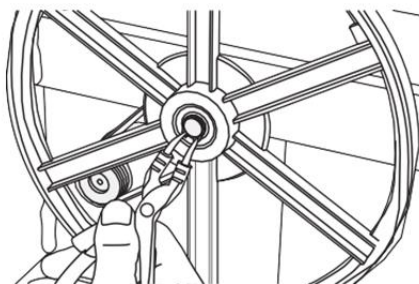

5. Снимите колесо шкива с вала.

6. Наденьте новый ремень на колесо приводного шкива двигателя и вокруг вала, на котором установлено колесо шкива. Установите обратно колесо шкива и установите стопорное кольцо на место. Убедитесь, что приводной ремень правильно установлен в пазах шкива.

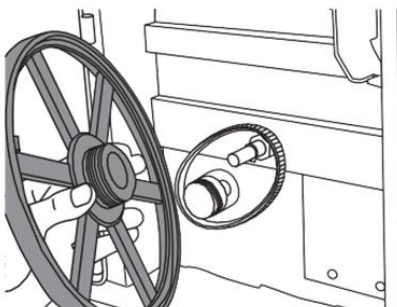

7. Натяните ремень, повернув двигатель на место, и закрепите его двумя болтами.

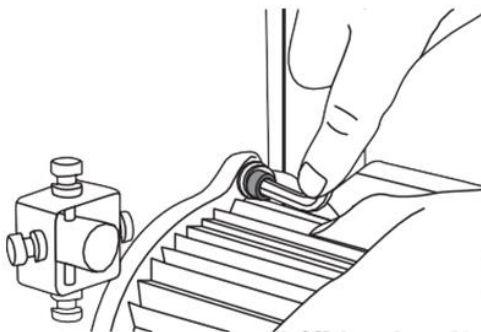

**Примечание:**

- Всегда отключайте станок от электрической сети перед выполнением каких-либо работ.
- Ленточнопильный станок JIB BS1001

регулировок или ремонтов, а также на то время, когда пила не будет использоваться

- Не подвергайте станок воздействию влаги.
- Держите стол чистым и свободным от опилок и смолы.
- Содержите станок в чистоте, используя щетку и систему пылеудаления для удаления пыли и опилок. Обратите особое внимание на воздухозаборники холодного воздуха двигателя и любые отверстия вокруг пильного полотна, где может скапливаться пыль и препятствовать свободному движению полотна.

## 8. ВОЗМОЖНЫЕ НЕИСПРАВНОСТИ И МЕТОДЫ ИХ УСТРАНЕНИЯ

### ВНИМАНИЕ!

– Для получения любой информации или по проблемам со станком следует обращаться к региональному дилеру или в центр технического обслуживания компании. Необходимые работы должны выполняться специализированным техническим персоналом.

– В ЦЕЛЯХ БЕЗОПАСНОСТИ ПЕРЕД ПРОВЕДЕНИЕМ РАБОТ ПО ВЫЯВЛЕНИЮ И УСТРАНЕНИЮ НЕИСПРАВНОСТЕЙ ВСЕГДА ОТКЛЮЧАТЬ СТАНОК И ИЗВЛЕКАТЬ ВИЛКУ ИЗ СЕТЕВОЙ РОЗЕТКИ.

Неисправность	Возможная причина	Метод устранения
Пила останавливается или не включается	<ol style="list-style-type: none"> <li>1. Не вставлена сетевая вилка.</li> <li>2. Перегорел предохранитель или сработал автоматический выключатель.</li> <li>3. Поврежден силовой кабель.</li> </ol>	<ol style="list-style-type: none"> <li>1. Проверить подключение сетевой вилки.</li> <li>2. Заменить предохранитель или сбросить автоматический выключатель.</li> <li>3. Заменить силовой кабель.</li> </ol>
Не выполняются точные резы под 45° или 90°	<ol style="list-style-type: none"> <li>1. Неверно отрегулирован упор.</li> <li>2. Неверно отрегулирован указатель угла.</li> <li>3. Не отрегулирован упор для выполнения реза под углом.</li> </ol>	<ol style="list-style-type: none"> <li>1. Проверить пыльное полотно поверочной линейкой и отрегулировать упор.</li> <li>2. Проверить пыльное полотно поверочной линейкой и отрегулировать указатель.</li> <li>3. Отрегулировать упор для выполнения реза под углом.</li> </ol>
Во время реза полотно «гуляет»	<ol style="list-style-type: none"> <li>1. Параллельный упор не выровнен относительно пыльного полотна.</li> <li>2. Покоробленная древесина.</li> <li>3. Повышенная подача.</li> <li>4. Неверно подобрано пыльное полотно для конкретного реза.</li> <li>5. Ненадлежащее натяжение пыльного полотна.</li> <li>6. Неправильно отрегулированы направляющие подшипники.</li> </ol>	<ol style="list-style-type: none"> <li>1. Проверить и отрегулировать параллельный упор.</li> <li>2. Выбрать другую заготовку.</li> <li>3. Снизить подачу.</li> <li>4. Заменить пыльное полотно на требуемое.</li> <li>5. Отрегулировать натяжение пыльного полотна в соответствии с его размерами.</li> <li>6. Проверить регулировку направляющих подшипников, руководствуясь соответствующими указаниями в настоящем Руководстве.</li> </ol>
Получаются неудовлетворительные резы	<ol style="list-style-type: none"> <li>1. Затуплено пыльное полотно.</li> <li>2. Неверная установка пыльного полотна.</li> <li>3. Наличие смолы на пыльном полотне.</li> <li>4. Неверно подобрано пыльное полотно для конкретного реза.</li> <li>5. Наличие смолы на столе.</li> </ol>	<ol style="list-style-type: none"> <li>1. Заменить пыльное полотно.</li> <li>2. Зубья должны быть обращены книзу.</li> <li>3. Снять пыльное полотно и очистить его.</li> <li>4. Заменить пыльное полотно на требуемое.</li> <li>5. Очистить стол.</li> </ol>
Не достигается требуемая скорость пыльного полотна	<ol style="list-style-type: none"> <li>1. Слишком мало сечение проводов удлинителя или он слишком длинный.</li> <li>2. Пониженное напряжение в сети.</li> </ol>	<ol style="list-style-type: none"> <li>1. Заменить удлинитель на требуемый.</li> <li>2. Обратиться в энергетическую компанию.</li> </ol>

Неисправность	Возможная причина	Метод устранения
Повышенная вибрация станка	<ol style="list-style-type: none"> <li>1. Станина стоит на неровном полу.</li> <li>2. Ненадлежащий клиновый ремень.</li> <li>3. Ослабли крепления двигателя.</li> <li>4. Ослаблены крепежные элементы.</li> </ol>	<ol style="list-style-type: none"> <li>1. Поставить станок на ровный пол.</li> <li>2. Заменить клиновый ремень.</li> <li>3. Затянуть крепления двигателя.</li> <li>4. Затянуть крепежные элементы.</li> </ol>

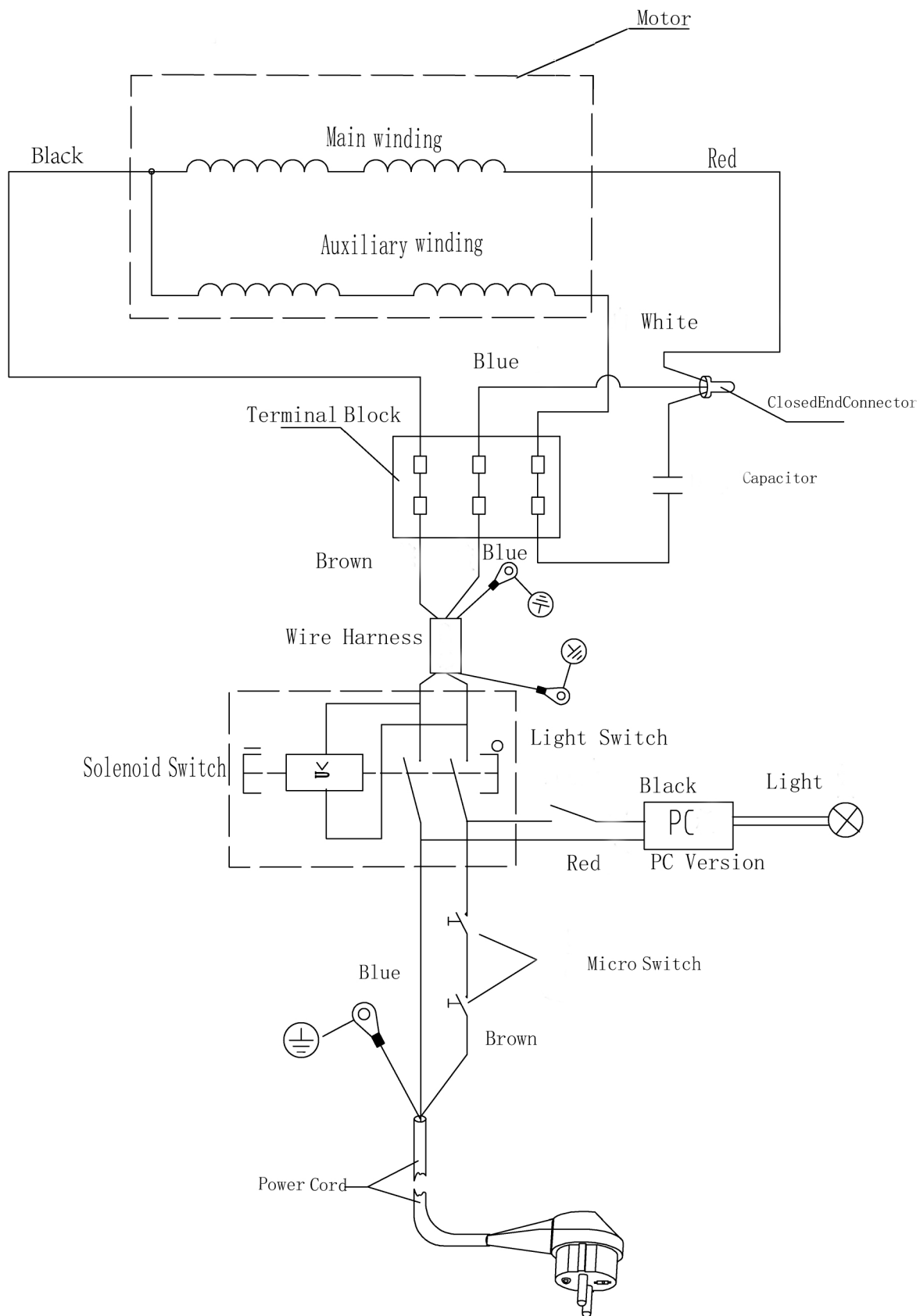

## 9. ПОКОМПОНЕНТНЫЙ ЧЕРТЕЖ ЛЕНТОЧНОПИЛЬНОГО СТАНКА JIB BS1001

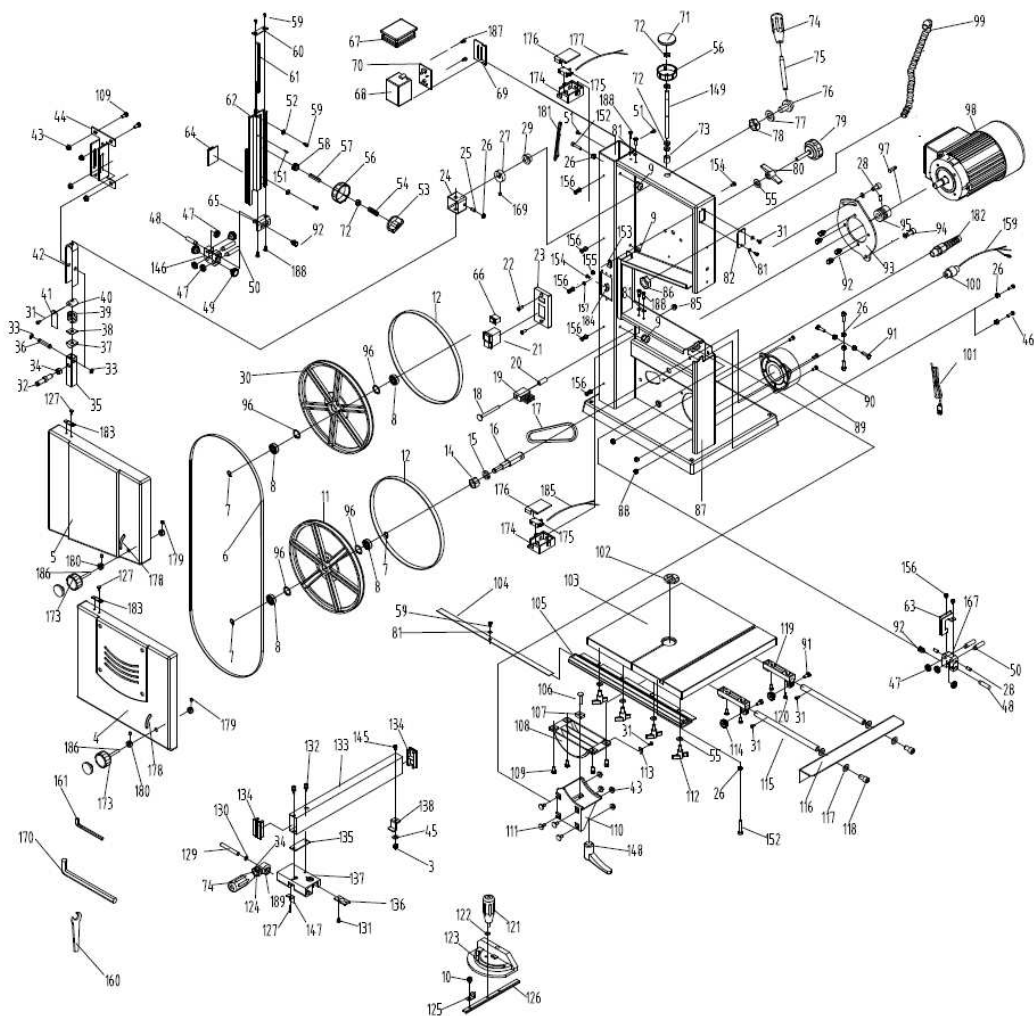

Чертеж №1 Общий чертеж

## ПЕРЕЧЕНЬ ДЕТАЛЕЙ И СБОРОЧНЫХ ЕДИНИЦ ЛЕНТОЧНОПИЛЬНОГО СТАНКА JIB BS1001

ПОЗ.	НАИМЕНОВАНИЕ	DESCRIPTION	SPECIFICATION	КОЛ-ВО
3	Стопорная гайка	Locking nut	M6	1
4	Нижняя дверь	Lower door	Q235 $\delta=1.2$	1
5	Верхняя дверь	Upper door	Q235 $\delta=1.2$	1
6	Пильное полотно	Blade	T10/1712X9.5X0.35 6TPI	1
7	Стопорное кольцо для вала	Circlip for shaft	11	3
8	Подшипник	Deep groove ball bearing	6001-RS	4
9	Фиксатор (резиновый)	Retainer		3
10	Винт + пружинная шайба + шайба	Cross recessed pan head screw + spring washer + flat washer	M5X8	1
11	Шкив	Saw pulley	ZL105	1
12	Прокладка резиновая	Rubber-Circle	Rubber	2
14	Гайка	Hexagon nut	M14X1.5	1
15	Пружинная шайба	Spring washer	14	1
16	Нижняя ось	Lower axle	45 steel	1
17	Ремень	Belt	4PJ337 ( PU)	1
18	Болт	Round head square bolt	M8X70	1
19	Щетка	Brush	ABS	1
20	Фиксатор	Brush the casing	45 steel	1
21	Переключатель	Switch	KJD20-2	1

22	Винт	Cross recessed countersunk head screw	M4X12	2
23	Распределительная плата	Switch board	ABS	1
24	Трубка	Square tube	Q235	1
25	Установочный винт с шестигранной головкой	Hexagon socket set screw	M6X12	1
26	Шестигранные гайки	Hexagonal nuts	M6	9
27	Эксцентриковые блоки	Eccentric blocks		1
28	Установочный винт с шестигранной головкой	Hexagon socket set screw	M6X6	4
29	Вставка	Threaded casing	45 steel	1
30	Верхнее колесо	Upper Saw belt wheel	ZL105	1
31	Винт	Philips Screw	M4X5	6
32	Вал верхнего колеса	Up Wheel Shaft	45 steel	1
33	Шайба	Split washer	6	2
34	Шестигранная гайка	Hex Nut	M10	2
35	Крепеж	Upper wheel seat	Q235	1
36	Соединительный вал	Connecting Shaft	45 steel	1
37	Пружинная гайка	Spring nut	45 steel	1
38	Указатель натяжения	Tension pointer	Q235	1
39	Пружина	Tighten the spring		1
40	Прокладка	Spring pad	45 steel	1
41	Шкала натяжения	Tension scale	PC	1
42	Кронштейн U-образного типа	U type support	Q235	1

43	Гайка	Hex head flange nut	M6	8
44	Пластина направляющая	Guide plate	Q235	1
45	Шайбы	Flat washers	6	1
46	Болт	Hex head bolt	M6X12	2
47	Подшипник	Bearing	627Z	6
48	Эксцентриковый вал, короткий	Short eccentric shaft	45 steel	2
49	Фиксатор	Lock the handle	ABS(M6X10)	3
50	Эксцентриковый вал	Eccentric shaft	45 steel	4
51	Винты с крестообразной головкой	Cross head screws	ST4.2*10	2
52	Гайка	Guide block	PA6	2
53	Ручка фиксации направляющей	Guide frame locking handle	ABS	1
54	Фиксирующая пружина направляющей рамы	Guide frame locking spring		1
55	Шайба	Flat washers	8	5
56	Держатель ручки фиксации направляющей	Adjust the handle	ABS	2
57	Регулировочный вал направляющей	Guide frame adjustment shaft	45 steel	1
58	Механизм регулировки направляющей	Guide frame adjustment gear	Powder metallurgy	1
59	Винты с крестообразной головкой	Cross head screws	ST3.5*9.5	5
60	Крышка направляющей	Guide cover	Q235	1
61	Шпонка	Spline	PA6	1
62	Направляющая рама пильного полотна	Saw guide frame		1
63	Защитная пластина пильного диска, в сборе	Blade guard plate assembly	Q235	1

64	Защитная пластина	Protect plate	PA6	1
65	Кронштейн	Guiding seat	Q235	1
66	Выключатель подсветки	Light switch	HY17-2P	1
67	Заглушка	Plug	PE	1
68	Трансформатор	Transformer box	ABS	1
69	Кожух трансформатора	Transformer box cover	ABS	1
70	Пластина крепления кожуха	Circuit board		1
71	Заглушка ручки	Handle cover	PA6	1
72	Шестигранная гайка (толщина 4 мм)	Hexagonal thin nut ( Thickness 4mm )	M8	5
73	Прокладка	Tension rod cushion cover	45 steel	1
74	Набалдашник ручки	Handle head	ABS	2
75	Рукоятка рычага	Handle lever	45 steel	1
76	Ось эксцентрикового блока	Eccentric block axis	45 steel	1
77	Шайба	Flat washer	14	1
78	Шестигранная гайка	Hexagonal thin nut	M20X1.5	1
79	Ручка регулировки колеса	Wheel adjustment knob	ABS	1
80	Контргайка	Airfoil locknut	ABS(M8)	1
81	Шайба	Flat washer	4	7
82	Окно	Windows	PC	1
83	Шестигранная гайка	Hex Nut	M8	3
85	Гайка	Hex head flange nut	M8	1

86	Шестигранная гайка	Hex Nut		1
87	Рама станка	Saw frame assembly		1
88	Шестигранная гайка	Hex Nut	M5	3
89	Патрубок аспирации опилок	Dust Collector	ABS	1
90	Винт	Philips Screw	M5X12	3
91	Болт с шестигранной головкой	Hex head bolt	M6X20	6
92	Болт с шестигранной головкой + пружинная шайба + шайба	Hex head bolt + spring washer + flat washer	M6X12	6
93	Кронштейн крепления двигателя	Motor connection board	Q235	1
94	Винты с шестигранной головкой + шайба	Hexagon head cap screws + flat washer	M8X16	2
95	Вставка (CE)	Motor wheel (CE)	45 steel	1
96	Стопорное кольцо	Circlip for Hole	28	4
97	Плоский ключ	Flat key	C5X25	1
98	Двигатель	Motor	230V	1
99	Светодиодная лампа в Сборе	LED Light Assy		1
100	Разъём	Strain relief	Ф8	2
101	Силовой кабель	Power cable	3X0.75X2.2	1
102	Вставка рабочего стола	Workable cover	PA6	1
103	Рабочий стол (CE)	Workable (CE)		1
104	Шкала	Slide gauge		1
105	Направляющая	Slide		1
106	Квадратный болт с круглой головкой	Round head square bolt	M8X30	1

107	Прокладка	Slider	Powder metallurgy	1
108	Угловая рама верстака	Workbench angle frame	ZL105	1
109	Фланцевые болты с шестигранной головкой	Hex head flange bolts	M6X12	8
110	Угловой кронштейн рабочего стола	Worktable angle bracket	ZL105	1
111	Квадратный болт с круглой головкой (оцинкованный)	Round head square bolt ( Galvanized )	M6X16	4
112	Маленькая ручка для фиксации направляющей	Small wing locking handle	M8X15 ABS	4
113	Вставка	Worktable pointer		1
114	Винт с гайкой	Fasten the screw nut	M6 ABS	2
115	Удлинительный стержень	Extension rod		2
116	Расширитель рабочего стол	Extend the worktable	Q235	1
117	Шайбы	Flat Washers	10	4
118	Винты с заглушкой с шестигранной головкой	Hexagon socket head cap screws	M10X16	2
119	Кронштейн крепления удлинительного стержня	Extension rod seat	PA6	2
120	Винт	Philips Screw	M5X10	4
121	Ручка транспортира	Miter gauge handle	ABS	1
122	Большая шайба	Big flat washer	6	1
123	Шкала транспортира	Worktable Miter Gauge	ABS	1
124	Рычаг ручки замка параллельного упора	Lock handle lever		1
125	Указатель транспортира	Miter Gauge Pointer		1
126	Торцовочные стержни	Miter rods		1
127	Заклепка	Blind rivet	4x6	5

129	Стержень рукоятки параллельного упора	Lock the handle shaft	45 steel	1
130	Пружина	Butterfly spring	8	1
131	Винт	Philips Screw	M3X5	1
132	Винт с шестигранной головкой + пружинная шайба + шайба	Hexagon head cap screw + spring washer + flat washer	M5X12	2
133	Параллельный упор	Fence		1
134	Заглушка параллельного упора	Fence front plug	ABS	2
135	Пластина	Fence plate	Q235	1
136	Лупа	Magnifier		1
137	Направляющая параллельного упора	Fence slide base		1
138	Кронштейн крепления параллельного упора	Fence positioning tablets	45 steel	1
139	Верхняя короткая опора 2	Upper short support2	Q235	1
145	Полукруглый болт с низкой головкой (оцинкованный)	Small semi-round head low-bolt(Galvanized )	M6X12	1
146	Рейка	Bearing rack	Powder metallurgy	1
147	Пружина	Fence spring piece	65Mn	1
148	Ручка замка	Lock handle	M8	1
149	Затягивающий стержень	Tightening bar	45 steel	1
151	Штифт	Elastic cylindrical Pin	Φ2.5x14	1
152	Винт с заглушкой с шестигранной Головкой	Hexagon Socket Head Cap Screw	M6X35	2
153	Фиксирующая кнопка	Install the fixed button	UI-3/16 (PA6)	3
154	Винт	Philips screw	M4X10	5
155	Шестигранная гайка	Hex nut	M4	3

156	Винт, пружина и шайба (в сборе)	Philips screw, spring and flat washer assy	M4X8	8
157	Наружная стопорная накладка	Outer lock pad	4	2
159	Проводка	Wiring	3*0.75*0.5	1
160	Поперечный ключ	Cross wrench		1
161	Внутренний шестигранный ключ	Inner hexagon spanner	S=3	1
167	Нижняя несущая рама	Lower bearing frame	Powder metallurgy	1
169	Винт	Screw	M6X10	1
170	Внутренний шестигранный ключ	Inner hexagon spanner	S=6	1
173	Ручка двери	Door handle	ABS	2
174	Коробка микропереключателя	Micro switch box	ABS	2
175	Микропереключатель	Micro switch	HY50-3	2
176	Крышка коробки микропереключателя	Micro switch box cover	ABS	2
177	Проводка	Wiring	VDE 2*0.75*0.6	1
178	Логотип	Door lock labeling		2
179	Винт	Screw	M4X8	4
180	Установочная втулка	Positioning sleeve	Q235	4
181	Толкатель	Push hand	ABS	1
182	Снятие напряжения	Strain relief With tail sets		1
183	Пластина микропереключателя	Micro switch shrapnel	65Mn	2
184	Проводка пластины для снятия напряжения	Strain relief plate	ABS	1
185	Проводка	Wiring	VDE 2*0.75*0.3	1

186	Болты с шестигранной головкой	Hexagon head bolts	M6X90	2
187	Саморезы с поперечной утопленной головкой	Cross recessed pan head tapping screws	ST4.2*12	2
188	Саморезы	Cross recessed pan head tapping screws	ST3.9*12	6
189	Эксцентрикый блок	Eccentric block		1

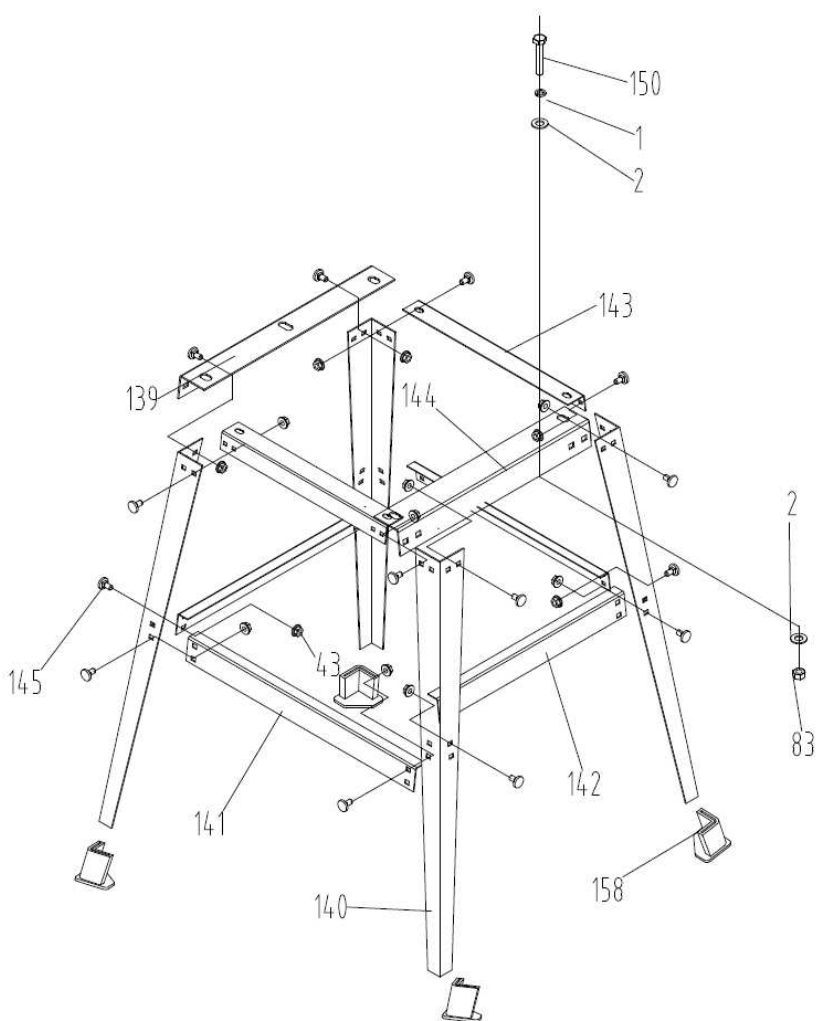

**Чертеж №2 Открытая металлическая подставка\***

\* Открытая металлическая подставка в комплект не входит и приобретается отдельно

ПОЗ.	НАИМЕНОВАНИЕ	DESCRIPTION	SPECIFICATION	КОЛ-ВО
1	Пружинные шайбы	Spring washers	8	3
2	Шайбы	Flat washers	8	6
43	Гайка	Hex head flange nut	M6	32
139	Верхняя короткая опора2	Upper short support2	Q235	1
140	Нога	Leg	Q235	4
141	Горизонтальная направляющая	Under long support	Q235	2
142	Горизонтальная направляющая	Under short support	Q235	2
143	Верхняя длинная опора	Upper long support	Q235	2
144	Верхняя короткая опора	Upper short support	Q235	1
145	Полукруглый болт с низкой головкой (оцинкованный)	Small semi-round head low-bolt(Galvanized )	M6X12	32
83	Шестигранная гайка	Hex Nut	M8	3
150	Болтов с шестигранной головкой	Hexagon head bolts	M8X55	3
158	Нога	Foot	Rubber	4



## **Производитель**

ВЕИХАИ АЛЛВИН ЭЛЕКТРИКАЛ ЭНД МЕХАНИКАЛ ТЕХ.КО., ЛТД.  
NO.15-1 СИЧАН РОАД, ВЕНДЕНГ ЭКОНОМИК ДЕВЕЛОПМЕНТ  
ЗОНЕ, ВЕИХАИ, ШАНДОНГ, КИТАЙ

## **Дистрибьютор в РФ**

ООО «ДЖЕЙ АЙ БИ ЭДВАНСТ МАШИНЕРИ»  
105082, Г.МОСКВА, УЛ БАКУНИНСКАЯ, Д. 69 СТР. 1,  
ЭТ/ПОМ/КОМ/ОФИС АНТР 1-ГО А/І/10/51  
7 (800) 500-27-83, 7 (495) 120-17-42, факс 7 (495) 120-17-41

e-mail:

[info@harvey-rus.ru](mailto:info@harvey-rus.ru) - по общим вопросам  
[sales@harvey-rus.ru](mailto:sales@harvey-rus.ru) - по вопросу приобретения оборудования  
[support@harvey-rus.ru](mailto:support@harvey-rus.ru) - по вопросу технической поддержки оборудования  
[www.harvey-rus.ru](http://www.harvey-rus.ru)