

# Индивидуальный предприниматель Кодаченко Роман Александрович

www.intertooler.ru

ИНН 231102927496

Юр.адр.: 350020, Краснодарский край, г.Краснодар, ул. Рашпилевская, д.170, корпус 2, квартира 16 Тел: +7 (900) 246-86-60

р/с 40802810230000073752 к/с 30101810100000000602 БИК 040349602

Краснодарское отделение №8619 ПАО Сбербанк

## ТЕХНИКО-КОММЕРЧЕСКОЕ ПРЕДЛОЖЕНИЕ

### Зиговочная машина METAL MASTER ETZ 25

Артикул: 5066



#### Характеристики

Данные о характеристиках не найдены.

Цена без учета доставки: **319 935 ₺** (с НДС)

#### Технические характеристики

|  |               |
|--|---------------|
| Толщина обрабатываемого металла, сталь, $\sigma_B < 400$ МПа, мм | 2,5           |
| Вылет роликов, мм  | 280           |
| Скорость вращения (об/мин)                                       | 20            |
| Мощность двигателя, кВт  | 1,5           |
| Габариты, мм   | 1470x580x1350 |
| Масса, кг (нетто/брутто)   | 235           |

#### КОНТАКТЫ И РЕКВИЗИТЫ

Сайт <https://www.intertooler.ru>

|                        |  |
|------------------------|--|
| Телефон                | +7 (900) 246-86-60   |
| Юридический адрес      | 350020, Краснодарский край, г. Краснодар, ул. Рашпилевская, д.170, корпус 2, квартира 16 |
| Банк                   | Краснодарское отделение №8619 ПАО Сбербанк   |
| БИК                    | 040349602  |
| Расчетный счет         | 40802810230000073752   |
| Корреспондентский счет | 30101810100000000602   |

## ОПИСАНИЕ

### Описание станка Зиговочная машина METAL MASTER ETZ 25

Для работы в условиях серийного производства необходимо качественное и долговечное оборудование. Только такая техника будет способна справляться даже с серьёзной эксплуатационной нагрузкой в течение длительного времени. Если требуется выполнение такой технологической операции, как зиговка, то рекомендуем купить электромеханический зиговочный станок Metal Master ETZ 25. Данная машина обладает электромеханическим приводом и используется для зиговки, отбортовки кромок и формовки различных видов кромки из листового металла, толщина которого не превышает 2,5 мм. Вылет роликов составляет 280 мм.

Рассматриваемая техника станет прекрасным помощником для жестянщика. Благодаря электромеханическому приводу все технологические операции будут выполняться быстро и качественно. В конструкции устройства имеются два отсека, куда оператор станка может сложить рабочую оснастку. Если под рукой находится данная зигмашина, то у вас без труда получится оптимизировать обработку кромочных частей торцов и подготовить их к сборке. На выходе у вас будет изделие превосходного качества без каких-либо дефектов.

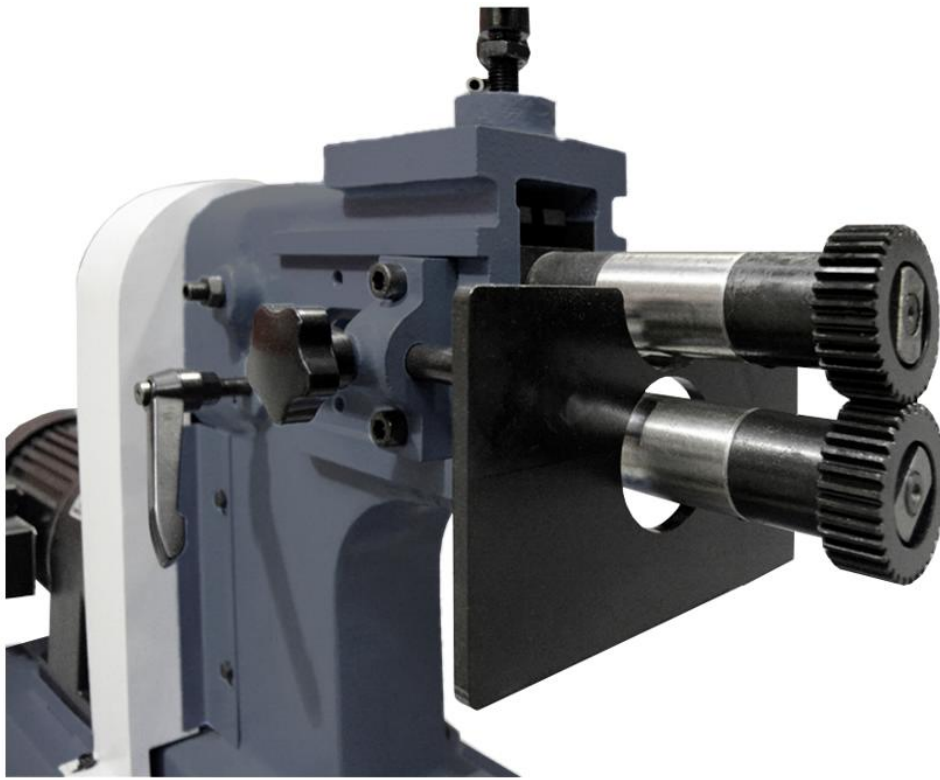

Станок является оптимальным решением для ремонтных мастерских, промышленных цехов, основная задача которых изготовление элементов водосточных и вентиляционных систем, а также других аналогичных изделий.

Принцип работы зиговочного станка заключается в следующем:

1. Заготовка устанавливается между двумя формирующими роликами зиговочной машины;
2. В результате сведения валов между собой осуществляется надёжная фиксация обрабатываемой заготовки;
3. Вращение валов выполняется благодаря электромеханическому приводу;
4. Рабочие ролики приходят в движение что позволяет установленной заготовке принять необходимую форму;
5. В зависимости от поставленной задачи подбирайте рабочие ролики нужного размера и формы, так вы сможете добиться необходимого результата. Вы легко создадите на поверхности металлических листов нужные углубления.



Перед приобретением рассматриваемой техники обратите внимание на следующие технические характеристики: толщина листовой стали, вылет роликов, мощность двигателя. Для выполнения требуемых технологических операций берите станок с небольшим запасом по данным параметрам, тогда зиг-машина не будет работать на пределе своих возможностей, а значит прослужит гораздо дольше, радуя вас безупречным качеством выполненных операций.

**Преимущества зиг-машины Metal Master ETZ 25:**

1. Каркас станка выполнен из высококачественной стали и это указывает на то, что оборудование отлично защищено от разрушительного коррозионного и вибрационного воздействия;
2. Используя лишь один станок, вы без проблем справитесь с большим количеством технологических операций. То есть данная техника отличается функциональностью;
3. Комплектация станка включает, как основные, так и дополнительные насадки;
4. Износостойкие подшипники значительной грузоподъёмности предотвращают преждевременный износ техники;
5. Наличие переносного ножного переключателя освобождает руки оператора. Это обеспечивает лёгкую и удобную регулировку скорости и направления движения роликов;



1. Простое выполнение требуемых операций на нужной глубине. Упорная пластина легко выставляется для решения конкретной задачи;
2. Станок не требует специального технического обслуживания. Для выполнения данной задачи вам не потребуется прибегать к помощи специалиста, ведь вы сможете справиться самостоятельно.

Рассматриваемое оборудование – мощная и производительная техника, простая в эксплуатации, позволяющая легко и без лишних усилий справиться с выполнением нескольких видов операций.

Станки для обработки металла от компании Metal Master – это сочетание низкой цены и превосходного качества.

*Сотрудничество с компанией Metal Master – гарантия качественной покупки!*

К нам обращаются по нескольким причинам:

- Значительный ассортимент. Вы без проблем самостоятельно или с помощью нашего менеджера сможете найти нужное оборудование, которое значительно повысит эффективность работы вашего предприятия. Если появились вопросы, то просто позвоните по номеру, который указан на сайте. Высококвалифицированный менеджер с удовольствием ответит на них. Наши специалисты разбираются во всех тонкостях реализуемой техники;
- Гарантия высокого качества оборудования. Перед тем как начинается сборка станка каждая деталь проходит проверку на наличие брака.

Сформировано 02.06.2026 23:57 · INTERTOOL.RU