

Юр.адр.: 350020, Краснодарский край, г.Краснодар, ул. Рашпилевская, д.170, корпус 2, квартира 16 Тел: +7 (900) 246-86-60

р/с 40802810230000073752 к/с 30101810100000000602 БИК 040349602

Краснодарское отделение №8619 ПАО Сбербанк

## ТЕХНИКО-КОММЕРЧЕСКОЕ ПРЕДЛОЖЕНИЕ

### Зиговка электромеханическая ISITAN IKMP 1,2

Артикул: 5068



#### Характеристики

Данные о характеристиках не найдены.

Цена без учета доставки: **164 920 Р** (с НДС)

#### Технические характеристики

Максимальная толщина листа, мм	1.25
Вылет роликов, мм	140
Диаметр роликов, мм	62
Глубина зева, мм	100
Мощность двигателя, кВт	0,75
Габариты (ДхШхВ), мм	900x450x1350
Масса нетто, кг	115

## КОНТАКТЫ И РЕКВИЗИТЫ

Сайт	<a href="https://www.intertooler.ru">https://www.intertooler.ru</a>
Телефон	+7 (900) 246-86-60
Юридический адрес	350020, Краснодарский край, г. Краснодар, ул. Рашпилевская, д.170, корпус 2, квартира 16
Банк	Краснодарское отделение №8619 ПАО Сбербанк
БИК	040349602
Расчетный счет	40802810230000073752
Корреспондентский счет	30101810100000000602

## ОПИСАНИЕ

### Описание станка Зиговка электромеханическая ISITAN IKMP 1,2

Зиг-машины с электромеханическим приводом ISITAN IKMP 1.2 используются при изготовлении воздуховодов, вентиляционных шахт, водосточных труб, кожухов теплотрасс. В комплектацию машины входят наборы сменных роликов для гибки.

#### Особенности:

- Европейское качество;
- Обработка стального листа толщиной до 1,25 мм;
- Усиленный чугунный корпус;
- Привод осуществляется электродвигателем посредством зубчатой передачи через мотор-редуктор;
- Переносная педаль управления с кнопкой аварийной остановки;
- Электрические компоненты всемирно известных брендов

#### Набор стандартных роликов:

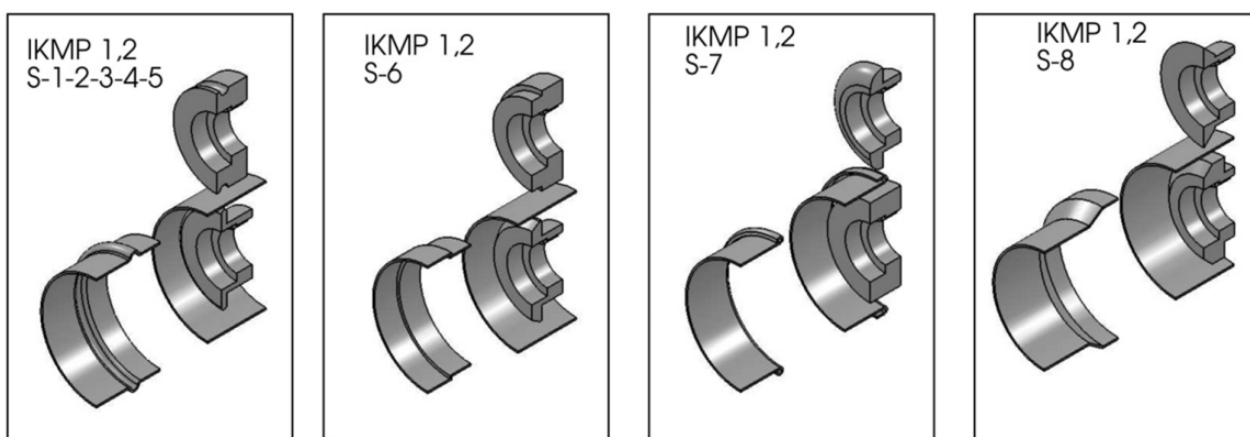

**Набор дополнительных роликов:**

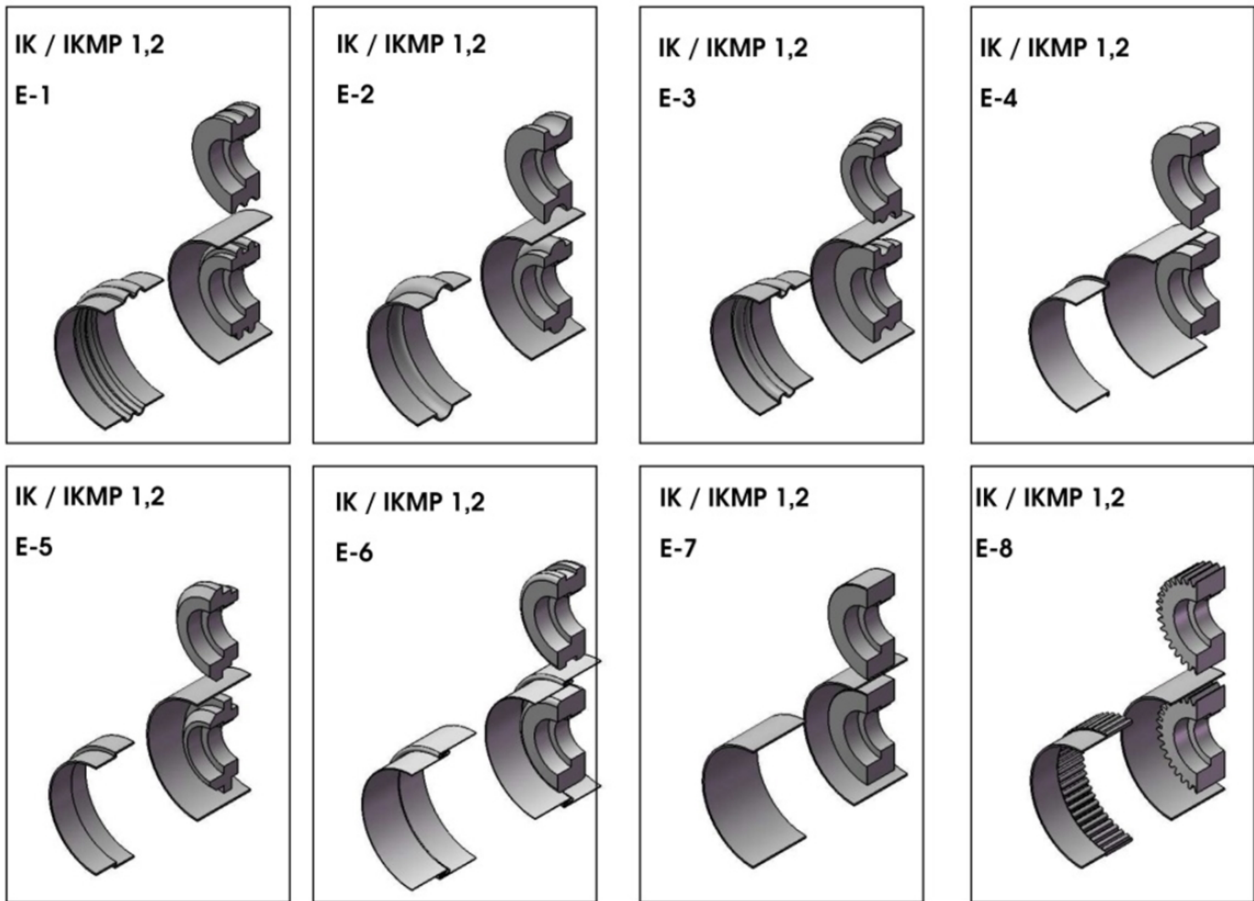

**Описание узлов:**

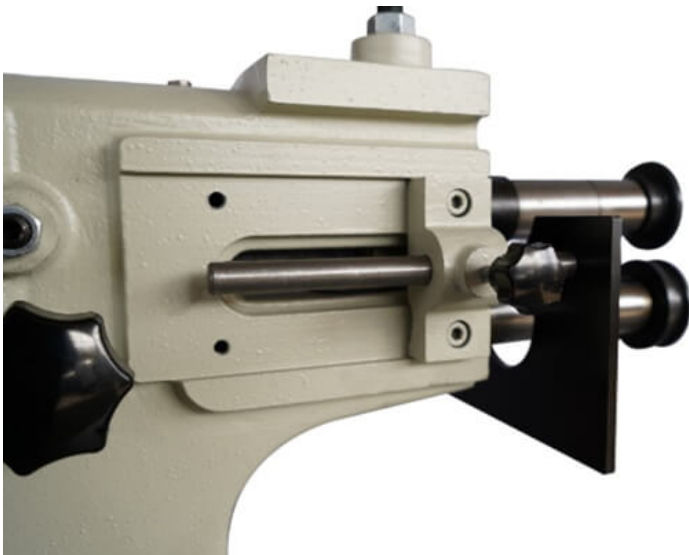

Упорная пластина может быть выставлена на нужный размер в соответствии с выполняемой операцией. Регулировка положения упорной пластины занимает мало времени благодаря удобному винтовому зажиму.



Валы изготовлены из специальной стали и не деформируются в течение долгого времени, что гарантирует качественную прокатку заготовок на всем сроке службы.



Прижим листа осуществляется вручную при помощи вращения рукоятки, которая расположена в верхней части станка.



Продольная регулировка нижнего вала осуществляется за счет боковой рукоятки, которая позволяет настраивать требуемый вылет нижнего ролика. Чтобы нижний вал не смещался во время работы его необходимо зафиксировать специальным маховиком. Максимальный вылет роликов станка составляет 140 мм.



Мощный литой чугунный корпус станка обеспечивает высокую надежность и точность обработки.



Ролики зигочного станка приводятся в движение надежным двигателем мощностью 0,75 кВт. Станок работает от напряжения в сети 380 В.



С помощью эргономичной выносной педали осуществляется запуск вращения валов. В верхней части педали расположена кнопка аварийной остановки.



С тыльной стороны станка расположен электрошкаф, внутри которого находятся контроллер, автомат и пускатели.

Сформировано 03.06.2026 00:01 · INTERTOOL.RU